

# **Návod k obsluze**

**Registrační pokladny**

**Série QMP 5000**

## *...designováno pro úspěch*

Vážený zákazníku:

Zakoupením tohoto produktu jste se přidal k rozsáhlé skupině uživatelů produktů firmy Quorion. Tato firma má kořeny ve velice známé značce OPTIMA a zabývá se výhradně výrobou registračních pokladen. Pevně doufáme, že budete s naším produktem spokojen a že splní Vaše požadavky do posledního „puntíku“.

Tato pokladna je plně programovatelná a lze ji v podstatě přizpůsobit dá se říct každému požadavku. Velmi jednoduchým způsobem ji lze naprogramovat pro použití jak v malém krámku, tak jako součást pokladní sítě supermarketu a samozřejmě jako hotelovou popř. restaurační pokladnu. Podporuje řadu standardních i nestandardních zařízení jako scannery, elektronické váhy, kuchyňské tiskárny, modemy, platební terminály a další. Její flexibilita je skutečně obdivuhodná....

Zdraví

Váš QUORION Team

# Index

<b>1. Klávesnice</b> .....	<b>8</b>
1.1 Popis klávesnice.....	8
1.1.1 Klávesnice 8 x 8 .....	8
1.1.2 Klávesnice 8 x 16 plochá .....	9
1.2 Popis jednotlivých kláves .....	10
1.3 Přepínač funkcí a jeho klíče .....	12
<b>2. Základní prodejní funkce</b> .....	<b>13</b>
2.1 Přihlášení obsluhy .....	13
2.2 Prodej zboží na skupiny.....	14
2.3 Prodej naprogramovaného PLU / Skupiny.....	14
2.3.1 Vytvoření PLU během prodeje.....	15
2.4 Vícenásobný prodej .....	16
2.5 Platba prodeje .....	17
<b>3. Storno, opravy a záporné transakce</b> .....	<b>17</b>
3.1 Oprava chybného zadání.....	17
3.2 Oprava chyby – Zrušení poslední položky.....	18
3.3 STORNO položky během prodeje.....	18
3.4 Vracení (refundace) položek mimo účet .....	19
3.5 Slevy během prodeje.....	20
<b>4. Speciální prodejní funkce</b> .....	<b>21</b>
4.1 Posun skupin (Shift) .....	21
4.2 Posun cenových hladin (Shift) .....	21
4.3 Cizí měny.....	22
4.4 Přidržení prodeje (HOLD) .....	23
4.5 Účet zap/vyp a Kopie účtu .....	23
4.6 Datum a čas .....	23
4.7 Bez prodeje .....	23
4.8 Vklady a výběry .....	24
4.9 Dělení platby účtu.....	24
4.10 PLU nová cena.....	25
<b>5. Restaurační funkce</b> .....	<b>25</b>
5.1 Přihlášení číšníka.....	25
5.2 Otevření nového / existujícího stolu .....	25

5.3 Tisk účtu a uzavření stolu .....	26
<b>6. Rozšiřující funkce stolu .....</b>	<b>26</b>
6.1 Storno položky na stole .....	26
6.2 Změna stolu .....	27
6.3 Dělení (separace) stolu.....	27
6.4 Další rozšiřující funkce.....	28
<b>7. Programování (mód P) .....</b>	<b>29</b>
7.1 Programování datumu a času.....	29
7.2 Snadné programování.....	29
7.3 Programování souborů.....	30
7.4 Programování síťových funkcí .....	31
7.4.1 Plovoucí stoly .....	31
7.4.2 Plovoucí položky.....	31
7.4.3 Sdílení tiskáren .....	31
7.4.4 Síťové zprávy.....	32
7.4.5. Program Mode 99.....	32
7.5 Trénink .....	32
<b>8. Systémové zprávy .....</b>	<b>32</b>
8.1 Uživatelské zprávy .....	33
8.2 Druhy systémových zpráv .....	33
8.3 Tisk elektronického žurnálu .....	35
<b>9. Instalace.....</b>	<b>35</b>
9.1 Jehličková tiskárna .....	35
9.1.1 Zavedení papíru .....	35
9.1.2 Instalace psací pásky .....	36
9.2 Termotiskárna.....	37
9.2.1 Vložení papíru.....	37
<b>10. Příslušenství .....</b>	<b>38</b>
10.1 Psací pásky .....	38
10.2 Interface pro komunikaci s PC.....	38
<b>11. Údržba .....</b>	<b>38</b>
11.1 Nouzové otevření zásuvky .....	38
11.2 Informace o EM kompatibilitě a bezpečnosti.....	38
<b>12. Kódová tabulka .....</b>	<b>39</b>
<b>13. Periferie.....</b>	<b>40</b>

13.1 Aktivace sériového interface RS 232 .....	40
13.2 Propojení pokladen v síti .....	Chyba! Záložka není definována.
13.3 Kabele .....	Chyba! Záložka není definována.
13.3.1 Kabel počítač - pokladna.....	42
13.3.2 Kabel tiskárna - pokladna .....	42
14. Chybová hlášení.....	42
15. Fiskální paměť.....	Chyba! Záložka není definována.
15.1 Změna DPH .....	Chyba! Záložka není definována.
15.2 Tisk inicializačních dat z FM. Chyba! Záložka není definována.	
15.3 Tisk uzávěrek z FM .....	Chyba! Záložka není definována.
15.3.1 Tisk dle čísla Z-zprávy .....	Chyba! Záložka není definována.
15.3.2 Tisk dle datumu .....	Chyba! Záložka není definována.
15.3.3 Součet za období dle čísla Z-zprávy...	Chyba! Záložka není definována.
15.3.4 Součet za období dle datumu .....	Chyba! Záložka není definována.
15.3.4 Chybová hlášení FM.....	Chyba! Záložka není definována.

## Úvodem

Tato pokladna je navržena tak, aby splnila snad jakýkoliv požadavek z Vaší strany. Nastavení je velice jednoduché a hlavně rychlé... Mnoho rozšiřujících možností pak zjednoduší nastavení pokladny dle vašich požadavků. Ostatně, posuďte sami:

- Až 999 skupin zboží umožní roztrždit váš sortiment do kategorií a sledovat jednotlivé obraty.
- Až 50000 PLU s rychlým vyhledáváním , podporou čárového kódu a několika cenovými hladinami.
- Až 999 prodávajících a obsluh.
- Velký displej obsluhy a zákazníka.
- Automatický výpočet DPH.
- Periodické uzávěrky vám umožňují okamžitý přehled o prodeji jak hodinový, tak denní, týdenní, měsíční a roční obrat, skladovou zásobu a mnoho dalších údajů.
- Zálohovaná paměť umožňuje uchování údajů i během výpadku elektrické energie.
- Automatický tisk data, času, obsluhy a dalších údajů na účtu a v žurnálu.
- Tréninkový mód pro nové uživatele.
- Plně programovatelná klávesnice.
- Interface LAN v základním provedení
- Interface USB v základním provedení
- Paměť 4MB v základním provedení

V podstatě jsou modely QMP 5000 co se týče programových možností a vybavení stejné, rozdíly jsou jen v typu displeje, klávesnice a tiskárny.

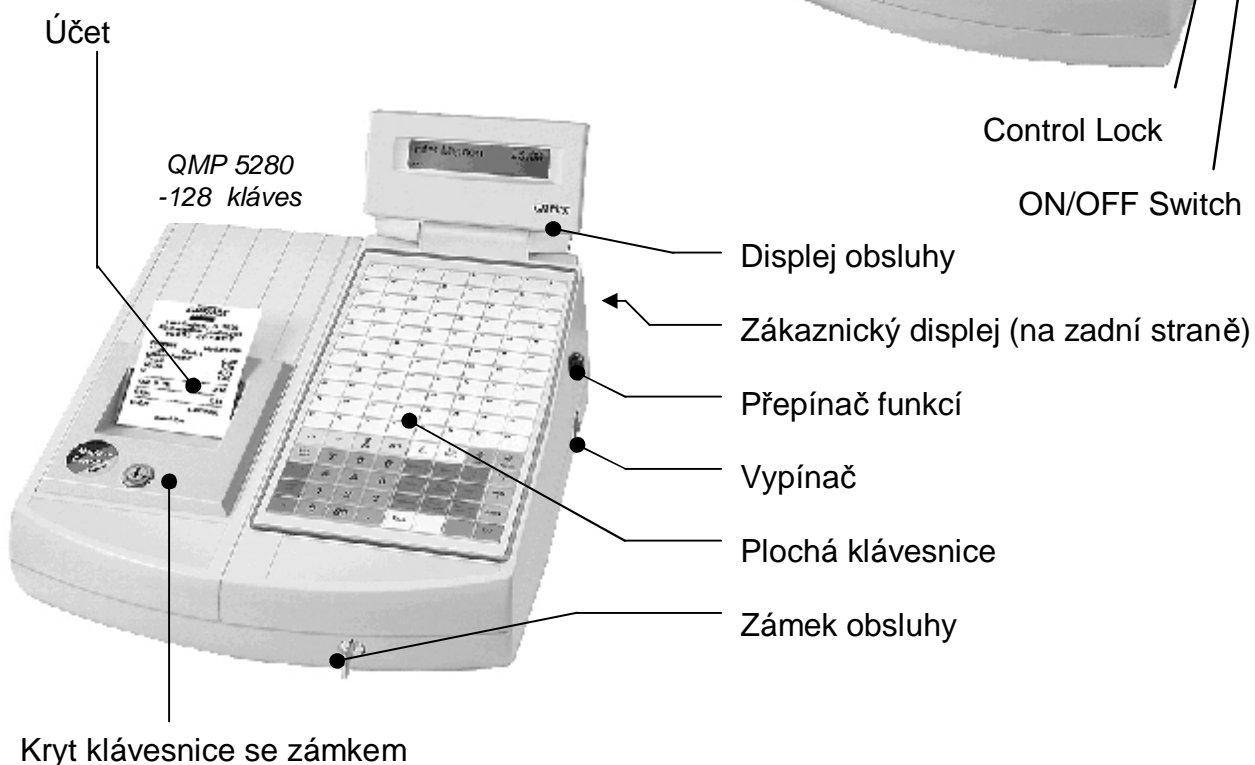
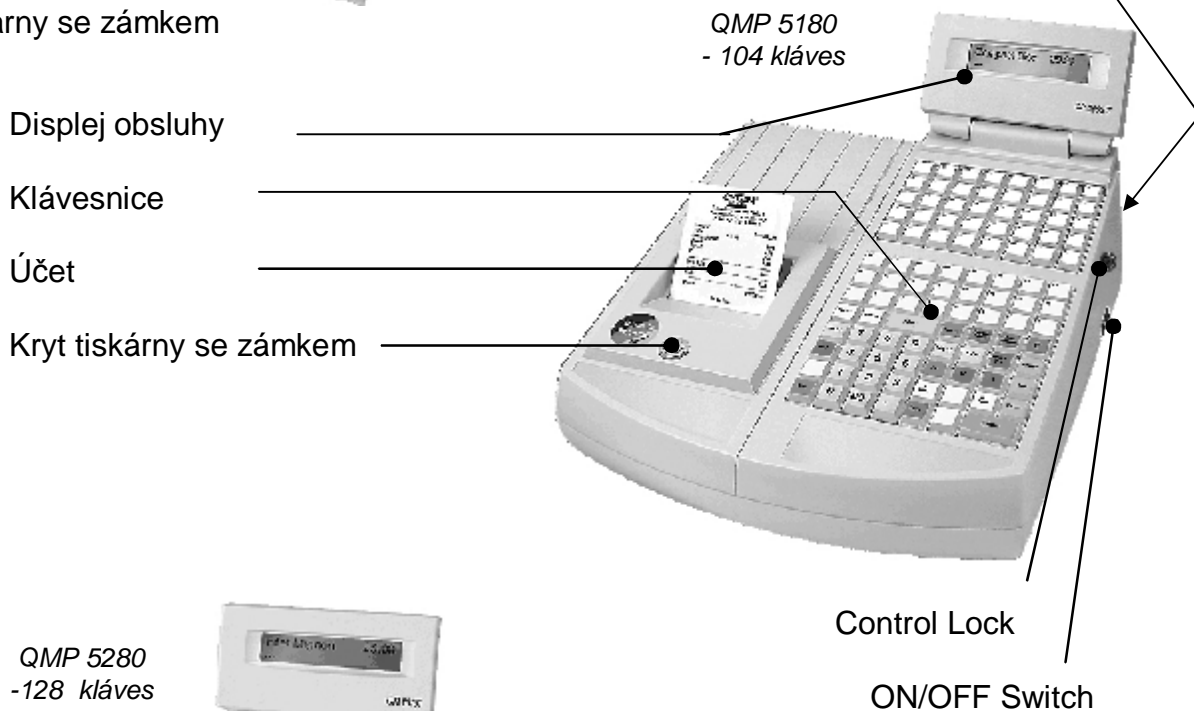

# 1. Klávesnice

## 1.1 Popis klávesnice

Klávesnice může mít buďto 64, 104 a nebo 128 kláves. Ty jsou plně programovatelné.

### 1.1.1 Klávesnice 8 x 8

<b>Ç</b> ÚČET	<b>Ç</b> ŽURNÁL	OBSLUHA #	VKLAD <small>A</small>	8 <small>B</small>	16 <small>C</small>	22 <small>D</small>	<b>ň</b> STRANA
ÚČET ZAP/VYP	SKUP. SHIFT <small>CAPS</small>	PRODAV. #	VÝBĚR <small>E</small>	7 <small>F</small>	15 <small>G</small>	21 <small>H</small>	<b>ň</b> KURZOR
+ %	- %	<b>X</b>	BEZ PRODEJE <small>I</small>	6 <small>J</small>	14 <small>K</small>	20 <small>L</small>	<b>ò</b> KURZOR
(-) <small>SYS</small>	PLU NOVÁ CENA	PLU <small>TYPE</small>		5 <small>M</small>	13 <small>N</small>	19 <small>O</small>	<b>ò</b> STRANA
REFUNDACE <small>PRINT</small>	<b>7</b>	<b>8</b>	<b>9</b>	4 <small>P</small>	12 <small>Q</small>	18 <small>R</small>	<b>MĚNA</b> <small>S</small>
STORNO <small>DATE</small>	<b>4</b>	<b>5</b>	<b>6</b>	3 <small>T</small>	11 <small>U</small>	17 <small>V</small>	<b>KARTA</b> <small>W</small>
OPRAVA CHYBY <small>TIME</small>	<b>1</b>	<b>2</b>	<b>3</b>	2 <small>X</small>	10 <small>Y</small>	SOUČET	<b>ŠEK</b> <small>Ç</small>
OPRAVA	<b>0</b>	<b>00</b>	<b>.</b>	1 <small>Z</small>	9 <small>SP</small>	<b>HOTOVOST</b> <small>ENTER</small>	

Standardní nastavení 64 tlačítkové klávesnice

*Poznámka: Rozložení klávesnice uvedené v tomto manuálu nemusí odpovídat vaší klávesnici. Ta byla nastavena vaším dealerem a může obsahovat i jiné funkce. Pro podrobný popis vaší klávesnice kontaktujte vašeho dealera.*











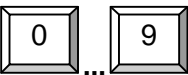

























## 1.1.2 Klávesnice 8 x 16 plochá

1	2	3	4	5	6	7	8
	A	B	C	D	E	F	G
9	10	11	12	13	14	15	16
	I	J	K	L	M	N	O
17	18	19	20	21	22	23	24
	Q	R	S	T	U	V	W
25	26	27	28	29	30	31	32
	Y	Z	+	-	*	€	SP CAPS
33	34	35	36	37	38	39	40
41	41	43	44	45	46	47	48
49	50	51	52	53	54	55	56
57	58	59	60	61	62	63	64
65	66	67	68	69	70	71	72
73	74	75	76	77	78	79	80
Ç ÚČET	Ç ŽURNÁL	OBSLUHA #	PLU SHIFT	CENA SHIFT	DPH SHIFT	ň STRANA	ň KURZOR
ÚČET ZAP/VYP	MOD. #	X	PLU TYPE	VKLAD	VÝBĚR	ò STRANA	ò KURZOR
REFUN DACE PRINT	7	8	9	+ %	- %	(-) SYS	MĚNA
STORNO DATE	4	5	6	TISK ÚČTU	ÚČET HOSTA	BEZ PRODEJE	KARTA
OPRAVA CHYBY TIME	1	2	3	SEPAR.	TABLE TRANS	SUB TOTAL	ŠEK
OPRAVA	0	00	.	STŮL #	STŮL #	HOTO ENTER	VOST ENTER

Standardní nastavení klávesnice

## 1.2 Popis jednotlivých kláves

Klávesa	Název	Funkce
	<b>Numerické klávesy</b>	- pro zadávání čísel
	<b>Posun účtu</b>	- posun papíru v tiskárně účtů
	<b>Posun žurnálu</b>	- posun papíru v tiskárně žurnálové pásky
	<b>Oprava</b>	- oprava chybného zadání popř. stisku klávesy
	<b>Oprava chyby</b>	- zrušení poslední zadané položky
	<b>Storno</b>	- stornování položky v otevřené transakci
	<b>Násobení</b>	- násobení při prodeji a zobrazení času
	<b>Obsluha</b>	- přihlášení obsluhy z klávesnice
	<b>PLU změna</b>	- manuální změna přednastavené ceny PLU
	<b>PLU</b>	- pro zadání a prodej PLU dle čísla / kódu / EAN
	<b>Klávesy skupin</b>	- pro prodej na skupiny
	<b>Vklad</b>	- vklad hotovosti, šeku...
	<b>Výběr</b>	- výběr hotovosti
	<b>Přirážka</b>	- procentuální přirážka na položku nebo účet
	<b>Sleva</b>	- procentuální sleva na položku nebo účet
	<b>Absolutní sleva</b>	- absolutní sleva zadaná částkou
	<b>Bez prodeje</b>	- otevření zásuvky
	<b>Součet</b>	- zobrazení součtu / kopie účtu

Klávesa	Název	Funkce
	<b>Hotovost</b>	- uzavření účtu - platba v hotovosti
	<b>Šek</b>	- uzavření účtu - platba šekem
	<b>Karta</b>	- uzavření účtu - platba kartou
	<b>Skupina shift</b>	- posun kláves pro skupiny
	<b>Měna</b>	- platba v cizí měně
	<b>Hold</b>	- přidržení stávajícího účtu (umožnění jiného)
	<b>Účet zap/vyp</b>	- zapnutí / vypnutí tisku účtenky
 	<b>Klávesa posunu</b>	- pohyb po displeji
 	<b>Stránka nahoru / dolů</b>	- posun o stránku
	<b>STŮL</b>	- otevření / uzavření stolu
	<b>Separace</b>	- dělení stolu
	<b>Změna stolu</b>	- přenos jednoho stolu na jiný
	<b>Tisk účtu</b>	- uzavření stolu a tisk účtu
	<b>Účet hosta</b>	- uzavření stolu s tiskem účtu hosta
	<b>Modifikátor</b>	- popisné PLU (např. STEAK – propečený, médium..)

## 1.3 Přepínač funkcí a jeho klíče

Přepínač funkcí má 6 poloh a jeden ze tří klíčů má přístup k různým polohám a tím umožňuje různé funkce.



*Přepínač funkcí*

Následující klíče jsou k dispozici:

OP	- Klíč obsluhy:	L - R - X
OW	- Klíč manažera:	L - R - X - Z - M
OWP	- Programovací klíč:	L - R - X - Z - M - P

Klíč	Display	Mód/Funkce
L		- Vypnuto – pokladna je v pohotovostním režimu a žádná operace není přístupná
R	<b>REGISTRACE 17 - 04 - 36</b>	- registrace – mód prodeje
X	<b>ZPRÁVA X</b>	- mód tisku zpráv bez výmazu z paměti
Z	<b>ZPRÁVA Z</b>	- mód tisku zpráv včetně výmazu paměti
M	<b>Manažer</b>	- zpřístupnění všech funkcí, pro které je nutný manažer
P	<b>Programování</b>	- mód programování pokladny

## 2. Základní prodejní funkce

### 2.1 Přihlášení obsluhy

Standardně je přihlášena obsluha č. 1. Jsou čtyři způsoby přihlášení:

1:

Jestliže je na klávesnici dostupná klávesa OBSLUHA, zadejte číslo obsluhy a stiskněte klávesu OBSLUHA.

*Příklad:* Přihlášení obsluhy č.5.

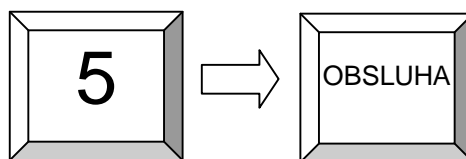

Naprogramované jméno obsluhy se zobrazí na displeji.

2:

Stiskněte klávesu OBSLUHA a na displeji se zobrazí seznam obsluh. Pomocí kurzorů vyberte obsluhu a potvrďte dalším stiskem kl. OBSLUHA.

3:

Lze přímo naprogramovat klávesu vybrané obsluhy.

4:

Poslední možnost je použití klíče (ať magnetického a nebo mechanického).

Pokud je naprogramován přihlašovací kód obsluhy, pokladna zobrazí text zadej kód a je nutno zadat naprogramovaný kód + potvrdit kl. OBSLUHA

*Příklad:* Přihlášení obsluhy č.5. s kódem 1231321

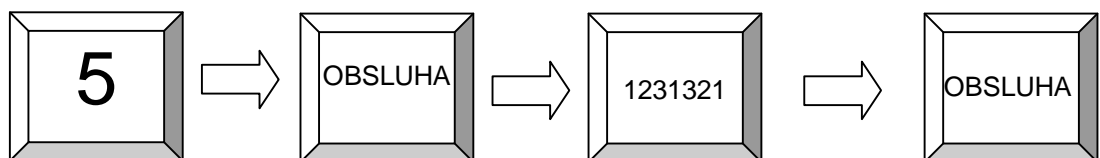

## 2.2 Prodej zboží na skupiny

*Příklad:* Prodej zboží v hodnotě 2,00 Kč do skupiny 3.

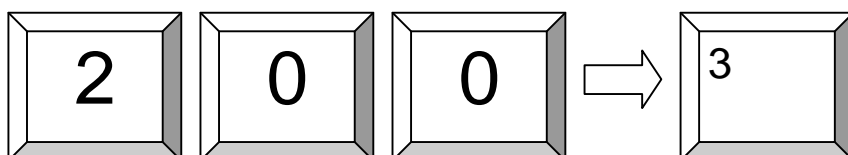

<b>Consulta</b>	
1 Skupina 3	2,00
-----	
1 Celkem	2,00
<b>Hotovost</b>	<b>2,00</b>

## 2.3 Prodej naprogramovaného PLU / Skupiny

Jestliže v pokladně je již naprogramovaná cena, lze jednoduše uskutečnit prodej pouhým stiskem tlačítka a nebo zadáním kódu zboží a stiskem tlačítka PLU. Jestliže má PLU přiřazen čárový kód, poté se jedná v podstatě o kód PLU.

*Příklad:* Prodej PLU č. 241.

<b>Consulta</b>	
1 PLU 241	5,00
-----	
1 Celkem	5,00
<b>Hotovost</b>	<b>5,00</b>

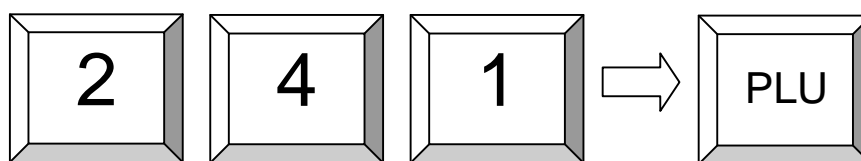

## 2.3.1 Vytvoření PLU během prodeje

Pokud je nutno naprogramovat nový druh zboží, umožňuje tato pokladna tuto funkci přímo během prodeje. Jednoduše zadáním neznámého kódu (EAN, č. PLU) se pokladna zeptá na zadání ceny. To můžu buďto stornovat (OPRAVA), a nebo zadat cenu (SOUČET), poté skupinu (SOUČET) a nakonec název zboží pokud je naprogramováno zadání názvu během transakce (SOUČET). Jinak bude PLU přiřazen název skupiny, ke které bylo PLU přiřazeno.

*Příklad: Vytvoření PLU 123 – Cola – 15,00Kč.*

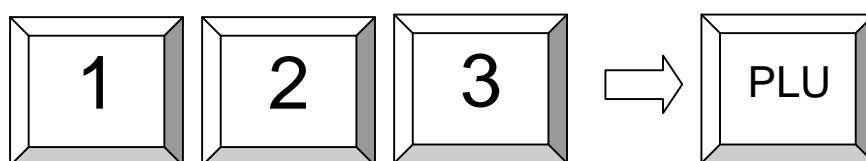

...poté se na displeji objeví dotaz na vytvoření PLU

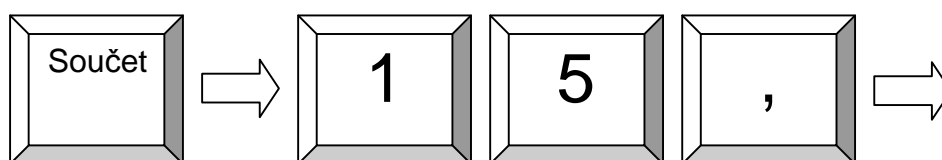

Zadání ceny...

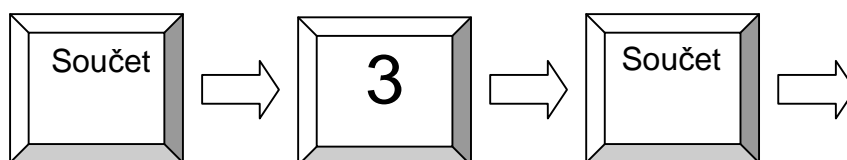

Zadání skupiny zboží...

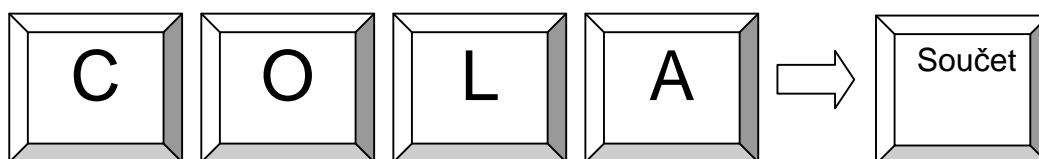

A poslední krok zadání názvu (pokud je naprogramováno zadávání)

*Pozn.: Název PLU lze zadat pomocí ASCII kláves na klávesnici*

## 2.4 Vícenásobný prodej

Místo opakovaného zadávání stejných položek pokladna umožňuje použití klávesy násobení pro vícenásobný prodej na skupiny nebo PLU.

*Příklad:* Prodej na 3 x za 3,50 Kč do 1 skupiny .

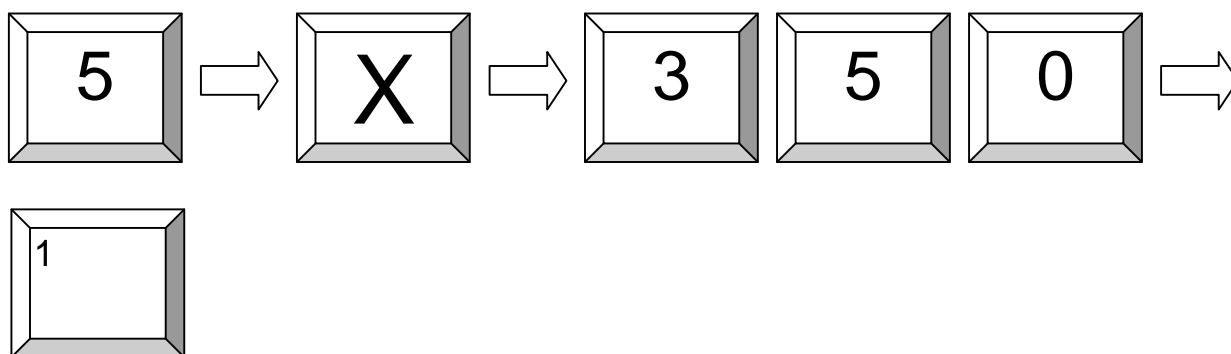

*Příklad:* Prodej 3 PLU č. 25 nenaprogramovaného na klávesnici.

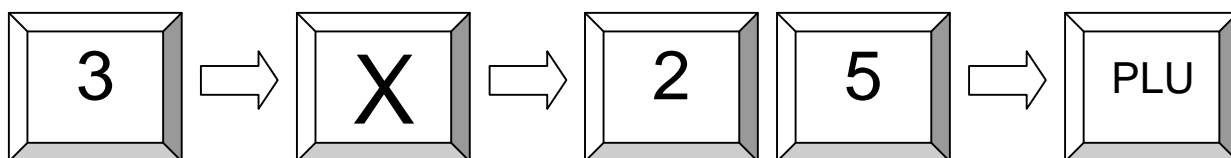

*Příklad:* Prodej 3 PLU s čárovým kódem 60050779.

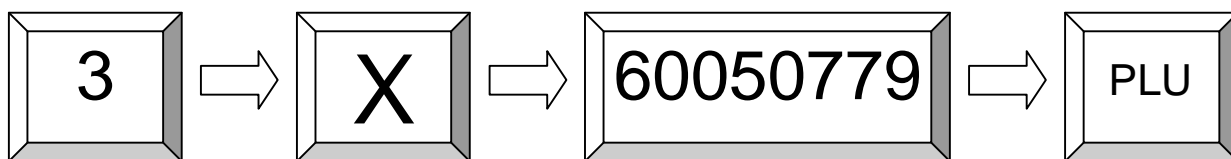

*Pozn. čárový kód je buďto zadán z číselné klávesnice, nebo přečten scannerem (poté není nutná kl. PLU)*



## 2.5 Platba prodeje

Zadaný prodej musí být uhrazen tzn. Zaplacen nějakým druhem platby. K dispozici jsou standardně možnosti HOTOVOST, ŠEK a KARTA. Další lze naprogramovat.

*Příklad:* Pro sečtení prodeje použijte klávesu SOUČET. Zadejte přijatou hotovost a stiskněte klávesu HOTOVOST.

Consulta		
2 Cola	2,20	4,40
-----		
2 Celkem		4,40
<b>Hotovost</b>		<b>10,00</b>
<b>Vrátit</b>		<b>5,60</b>

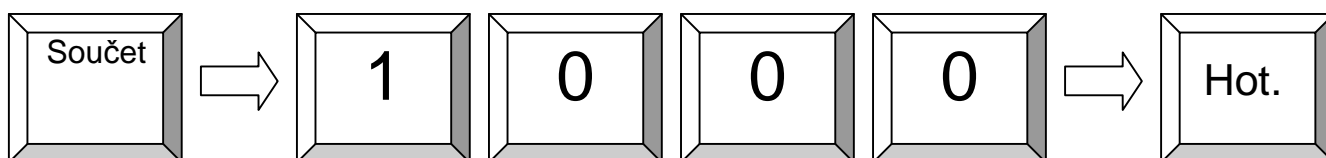

Popř. pro platbu kartou jednoduše stiskněte klávesu KARTA.

## 3. Storno, opravy a záporné transakce

### 3.1 Oprava chybného zadání

Např. Při chybném stisku klávesy popř. chybně zadané hodnotě/číslu..

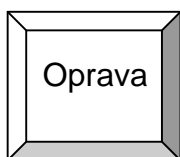

## 3.2 Oprava chyby – Zrušení poslední položky

Slouží ke zrušení poslední účtované položky. V podstatě té položky, která je na displeji. Pro stornování jiné položky slouží funkce STORNO.

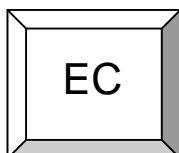

<b>Consulta</b>		
2 Cola	2,20	4,40
Oprava chyby		
2 Cola	-2,20	-4,40
-----		
Celkem		0,00

## 3.3 STORNO položky během prodeje

Stornování položky se používá ke zrušení položky zpětně na otevřeném účtu např. při vrácení položky ještě před uzavřením účtu popřípadě opravy chyby vzniklé v průběhu transakce. Pro tuto funkci je nutný manažer, jakožto i pro další funkce spojené s vrácením položek apod. (viz kap. 1.3).

<b>Consulta</b>		
2 Dept1	2,50	5,00
Storno		
1 Dept1	-2,50	-2,50
-----		
1 Celkem		2,50
<b>Cash</b>		<b>2,50</b>

*Příklad:* Storno Skupiny 1 v ceně 2,50.

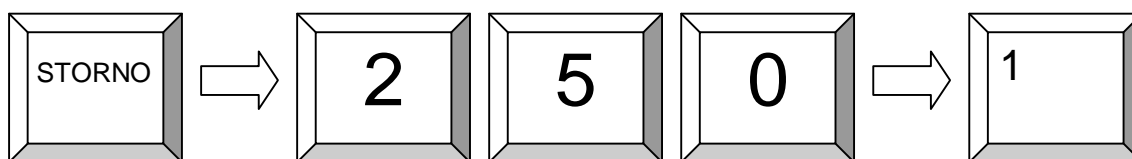

*Příklad:* Storno PLU 60050779.

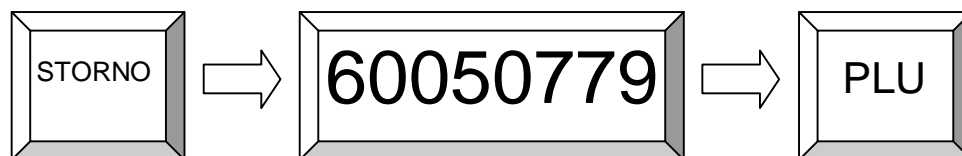

*Příklad: Storno snímaného PLU.*

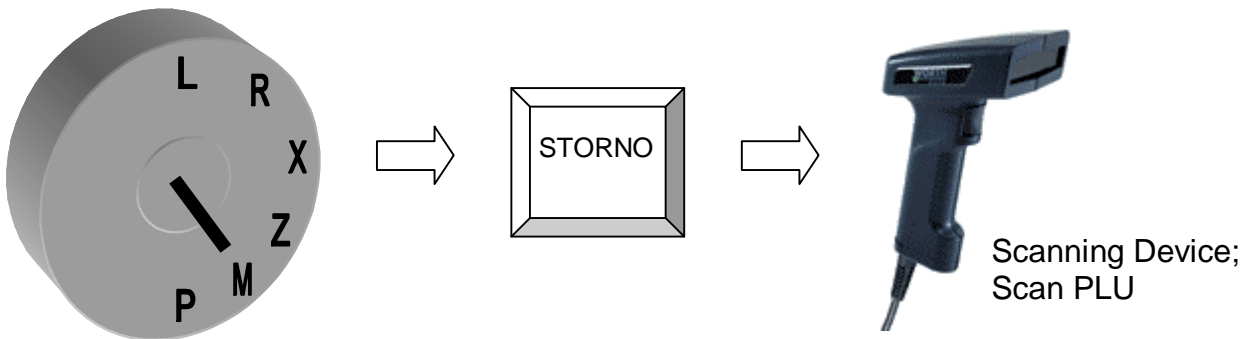

Po stornování je možné vrátit klíč do polohy R a pokračovat v prodeji

### 3.4 Vracení (refundace) položek mimo účet

Pokud je položka vrácena již po uzavření a zaplacení účtu, je nutno zákazníkovi vydat zpět hotovost a připsat zboží zpět do stavu. Pro uvedené slouží funkce REFUNDACE.

Pro vrácení položky, je nutno stisknout před každou položkou klávesy REFUNDACE.

<b>Consulta</b>			
Refundace			
1	PLU 5	2,50	-2,50
Refundace			
1	PLU 8	4,00	-4,00
-----			
2	Celkem		-6,50
<b>Hotovost</b>			<b>-6,50</b>

*Příklad: Vracení PLU 5 a 8*

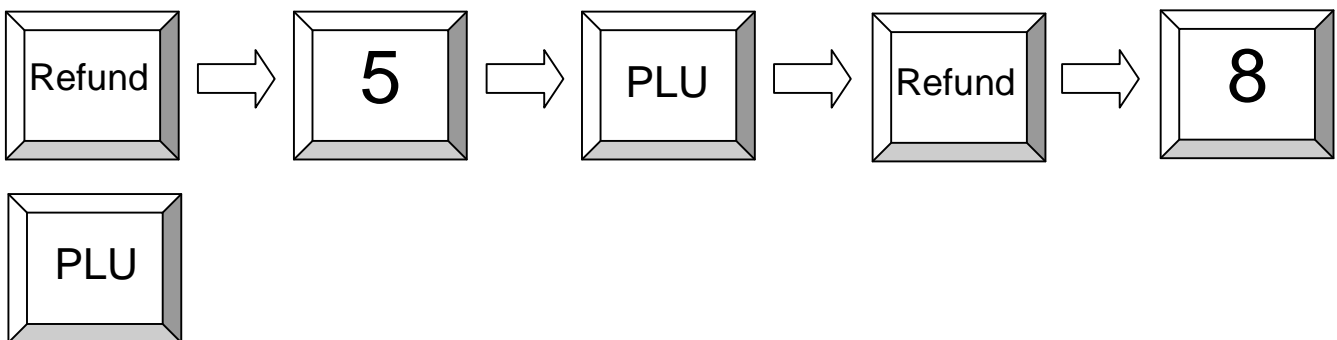

*Příklad: Vracení položky (scanner) kde je podmíněný manažer*

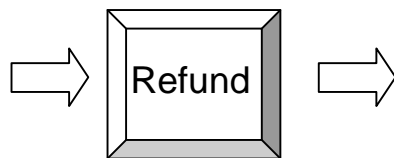
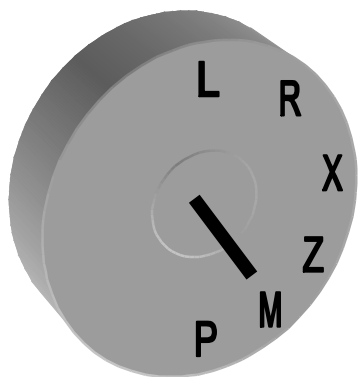

Scan PLU

Jestliže je některá položka vyměňována, napřed položku vrťte, a poté načtujte novou. Pouhým stiskem součtu získáte rozdíl.

*Příklad:* Zákazník vyměnil PLU1 za PLU2.

<b>Consulta</b>		
Refund		
1 PLU 1	2,50	-2,50
1 PLU 2	4,00	4,00
-----		
<b>Celkem</b>		1,50
<b>Hotovost</b>		<b>1,50</b>

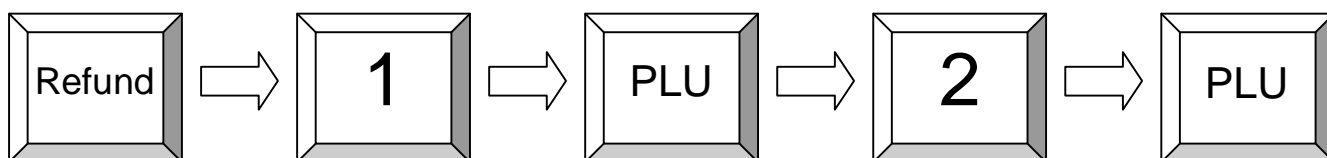

### 3.5 Slevy během prodeje

Existují dva druhy slev. Sleva procentuální a sleva z obnosu. Tyto můžeme dále použít buďto na položku a nebo na součet (účet).

- Pro slevu na položku nejdříve zadejte položku, a poté stiskněte hodnotu slevy a poté klávesu slevy.
- Pokud je sleva přednastavená, stačí pouhý stisk klávesy sleva a vše proběhne automaticky.
- Pro slevu na celý účet stiskněte napřed klávesu součet pro výpočet registrované částky a poté klávesu sleva.

*Příklad:* Přeprogramovaná (10%) sleva na PLU 1.

<b>Consulta</b>		
5 PLU 1	2,00	10,00
Sleva10%		1,00
-----		
5 Celkem		9,00
<b>Hotovost</b>		<b>9,00</b>

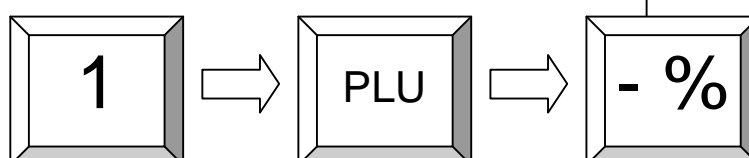

*Příklad: Procentuální sleva na celý účet se zadáním hodnoty slevy.*

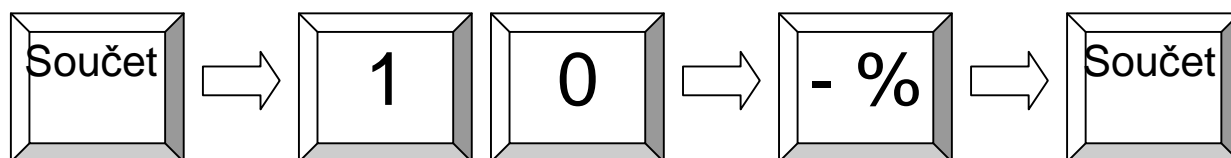

## Sleva...

*Příklad: Přeprogramovaná sleva finanční u PLU, kde je nutný manažer.*

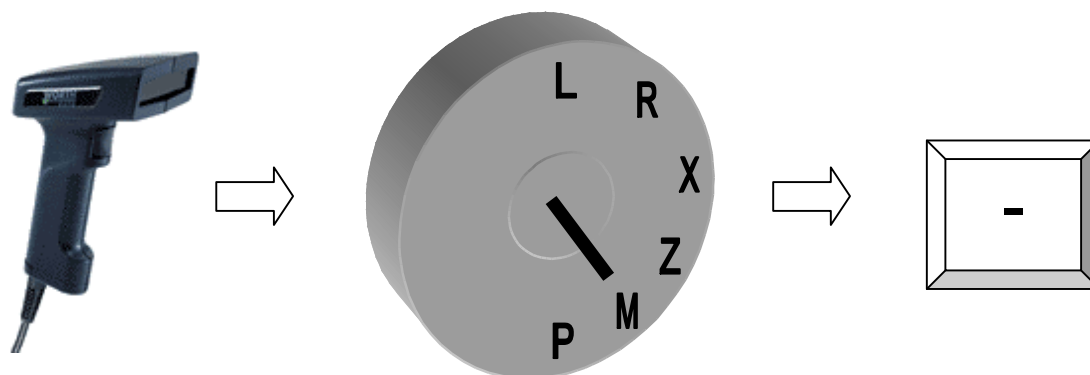

Poznámka: Přirážky pracují obdobně, pouze s kladným rabatem

## 4. Speciální prodejní funkce

### 4.1 Posun skupin (Shift)

Na jedné klávese je možné mít přiřazeny dvě skupiny s použitím tzv. Shift – posunu kláves. Např. v první hladině (Shift 1) je na klávese skupina 1 a v hladině 2 (Shift 2) bude např. o 15 vyšší, tzn. skupina 16. Standardně je nastavená hladina 1, a do hladiny 2 se přistupuje pomocí klávesy SKUPINA SHIFT. Po použití se pokladna opět vrátí do hladiny 1, nebo lze nastavit že zůstane, tudíž do hladiny 1 je nutno vstoupit opětovným stiskem klávesy Shift

### 4.2 Posun cenových hladin (Shift)

Pokladna umožňuje naprogramování více cenových hladin které lze využít např. pro speciální vánoční slevy, druhou cenu pro stálé zákazníky apod. K této cenové hladině se

přístupuje několika způsoby. Jeden z nich je přepínání pomocí klávesy CENA SHIFT s několika způsoby vracení do standardní hladiny:

- a) Po každém PLU
- b) Po každé transakci
- c) Zůstává nezměněna do příštího stisku CENA SHIFT

*Příklad:* Prodej PLU 5 v druhé cenové hladině:

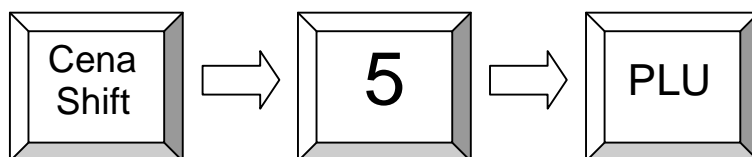

### 4.3 Cizí měny

Cizí měny jsou zajímavé pro ty, kdo používá při placení více měn.

*Příklad:* Pokud je potřeba platit cizí měnou, tak se používá následující postup:

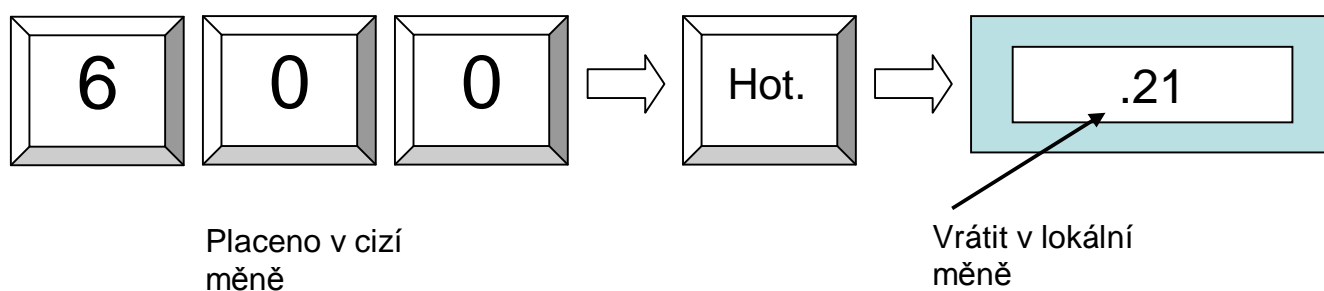
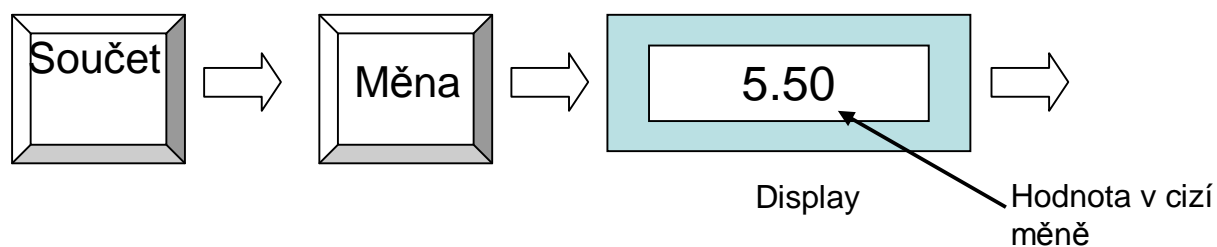

## 4.4 Přidržení prodeje (HOLD)

Tato funkce se používá pro přidržení prodeje. Např. pokud se u jednoho ze zákazníků nemůže dokončit prodej (jde něco vrátit, hledá kartu...) lze jeho transakci přidržit stiskem HOLD, tzn. stávající otevřený účet se uloží do mezipaměti a lze pokračovat na jiném účtu. Po opětovném stisknutí kl. HOLD se vrátí pokladna zpět k předchozímu účtu.

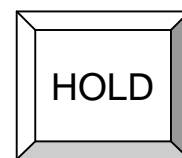

*Poznámka: ujistěte se, zda při tisku zpráv „Z“ není některý účet „přidržen“ – mohly by vzniknout rozdíly při uzávěrce.*

## 4.5 Účet zap/vyp a Kopie účtu

Tisk účtu lze potlačit klávesou ÚČET ZAP/VYP. Pokud je již transakce uzavřena, a je tento účet nutno vytisknout, lze použít tlačítko SOUČET pro vytisknutí kopie účtu. Lze použít pouze pro poslední účet.



## 4.6 Datum a čas

Zobrazení času a datumu lze při uzavřené transakci v módu „R“ provést stiskem klávesy X.

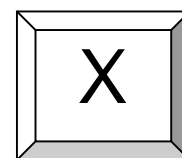

## 4.7 Bez prodeje

Otevření zásuvky bez zadání transakce. Počet použití této funkce se tiskne ve zprávách. Tuto klávesu lze také použít pro tisk čísla na otevřené účtence.

*Příklad: Tisk čísla na otevřené účtence.*

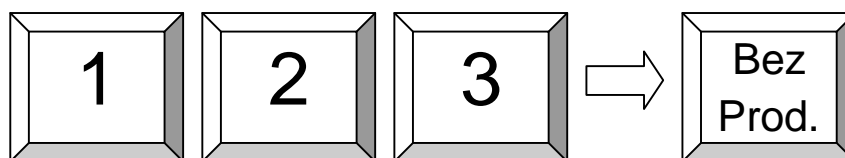

## 4.8 Vklady a výběry

Výběr / vklad hotovosti popř. šeků z/do pokladní zásuvky se provádí následujícím postupem:

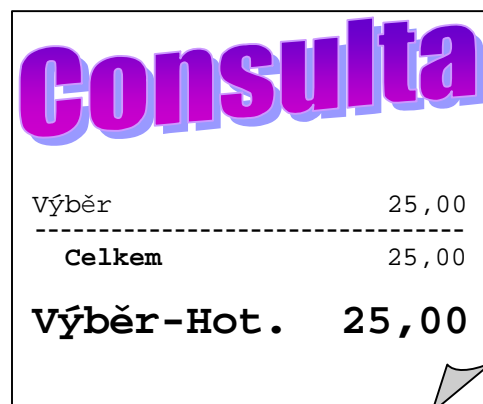

*Příklad:* Výběr 25,- Kč z pokladny.

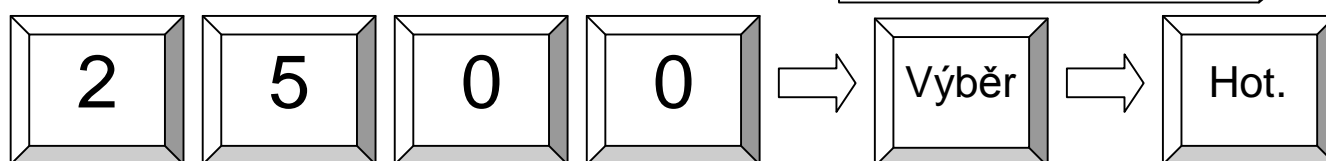

*Příklad:* Vklad 50,- Kč do pokladny.

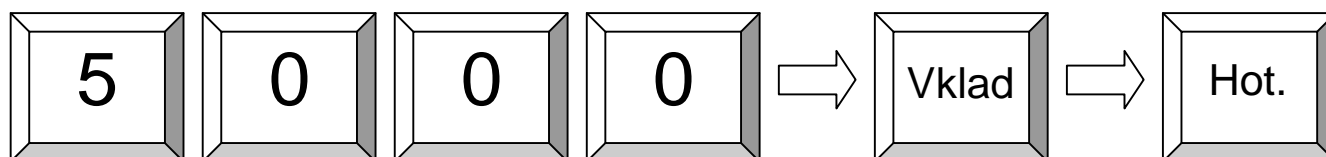

## 4.9 Dělení platby účtu

Pokladna umožňuje rozdělení platby účtu, tzn. lze zaplatit část v hotovosti a část např. šekem.

*Příklad:* Účet na 10,- bude zaplacen 6,- v hotovosti a 4,- kartou.

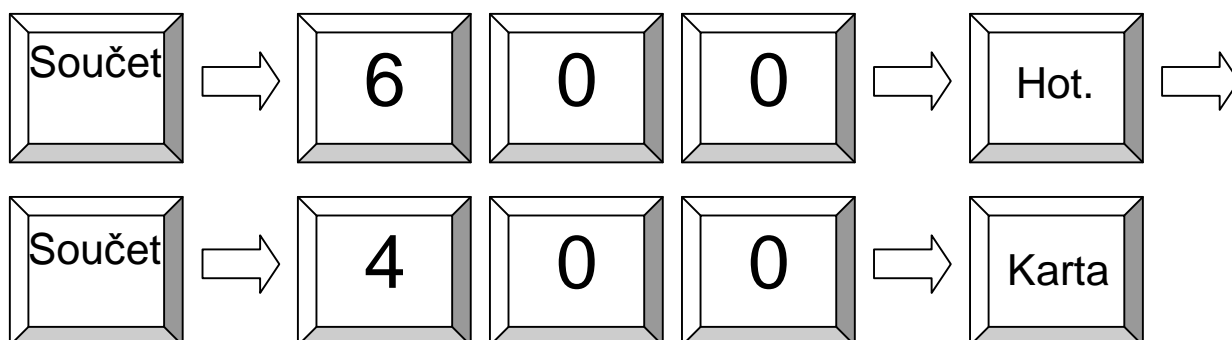

**Poznámka:** před otevřením nového účtu je nutno kompletně doplatit celý účet.



## 4.10 PLU nová cena

Někdy je nutno změnit při prodeji již naprogramovanou cenu PLU jen pro danou transakci.

*Příklad:* Prodej PLU 5 s cenou 0,50 Kč.

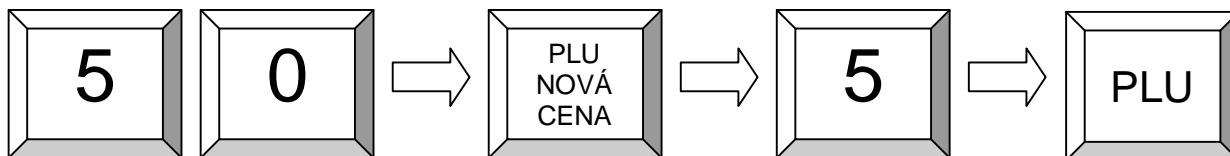

## 5. Restaurační funkce

### 5.1 Přihlášení číšníka

Viz kapitola 2.1 – přihlášení obsluhy.

### 5.2 Otevření nového / existujícího stolu

1: Zadání čísla stolu a stisk klávesy STŮL

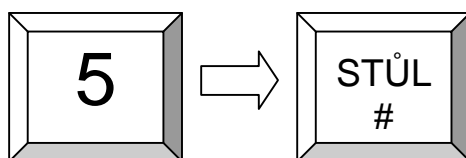

Option2: přímý výběr ze seznamu stolů.

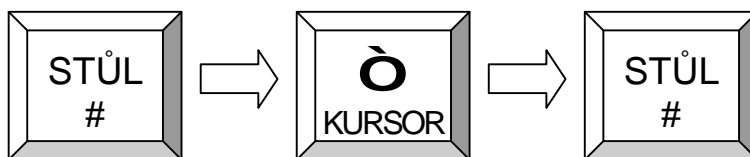

Jakmile je stůl otevřen je možno zadávat položky (PLU). Dále je možno použít tzv. modifikátory, které jsou určeny pro kuchyni určující typ úpravy např. steaku apod. Opět je zde možnost buďto zadání čísla úpravy a nebo výběr ze seznamu obdobně jako při otevírání stolu.

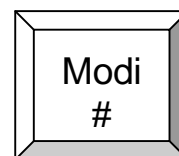

Až je objednávka hotová, stiskem kl. STŮL ji uzavřeme a v tom okamžiku se tisknou objednávky (pokud jsou naprogramované) v kuchyni.

## 5.3 Tisk účtu a uzavření stolu

Standardně je nastaveno že pro každý stůl je nutno tisknout 2 účty.

První je tzv. předběžný účet a je možno ho vytisknout kdykoliv. Obsahuje součtovaný obsah stolu a text PŘEDBĚŽNÝ ÚČET. Po jeho vytisknutí můžete dále přidávat položky na stůl.

Příklad: Předběžný účet stolu 2

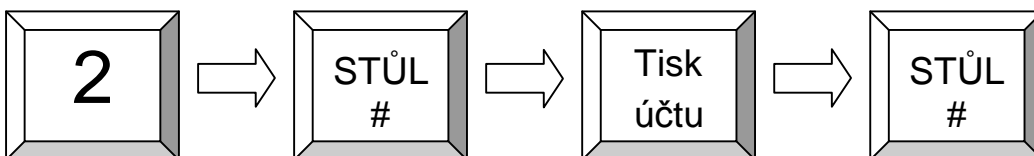

Jakmile je předběžný účet vytištěn, může být zaplacen a obsluha může vytisknout účet již finální, kde bude uveden/zvolen druh platby.

Příklad: Uzavření stolu č. 7 a tisk účtu.



Consulta		
ÚČET		
Stůl	#	
4	Cola	2,00 8,00
3	Burger	7,00 21,00
-----		
7	Celkem	29,00
<b>Hotovost</b>		<b>29,00</b>

## 6. Rozšiřující funkce stolu

### 6.1 Storno položky na stole

Stornovat položku na stole lze jednoduše otevřením stolu, nalistováním položky a stisknutím klávesy STORNO.

Příklad: STORNO položky na stole č. 1

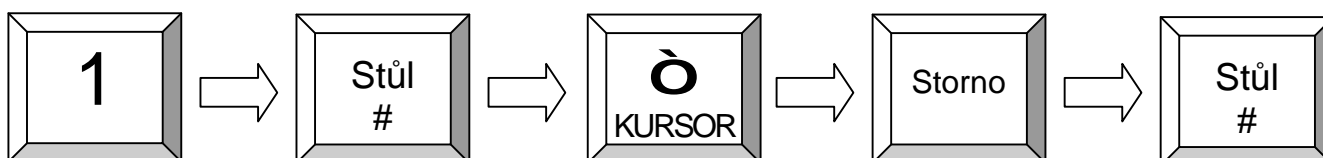

Nalistujte danou položku

## 6.2 Změna stolu

Změna stolu umožňuje přenést kompletní stůl na jiný. Podmínkou je že cílový stůl musí být prázdný tzn. Musí mít saldo 0.

Příklad: Změna stolu 1 na stůl 3.



## 6.3 Dělení (separace) stolu

Pro rozdělení stolu se používá klávesa SEPAR. Jednoduše otevřete stůl, najdete položku a stisknete klávesu SEPAR. Opakujte u všech žádaných položek.

Příklad: Rozdělení stolu č. 2

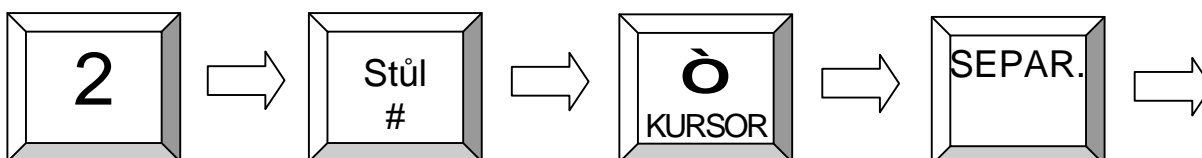

Vyberte položku

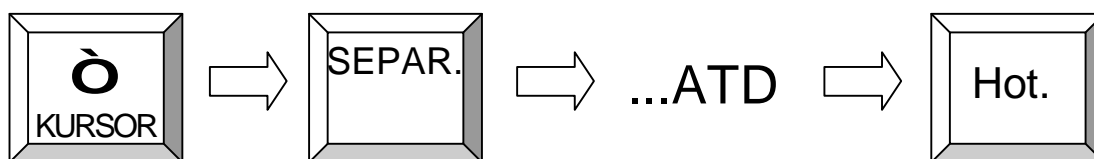

Vyberte další položku

## 6.4 Další rozšiřující funkce

Práce s prodejními funkcemi (stůl, pokoj..)

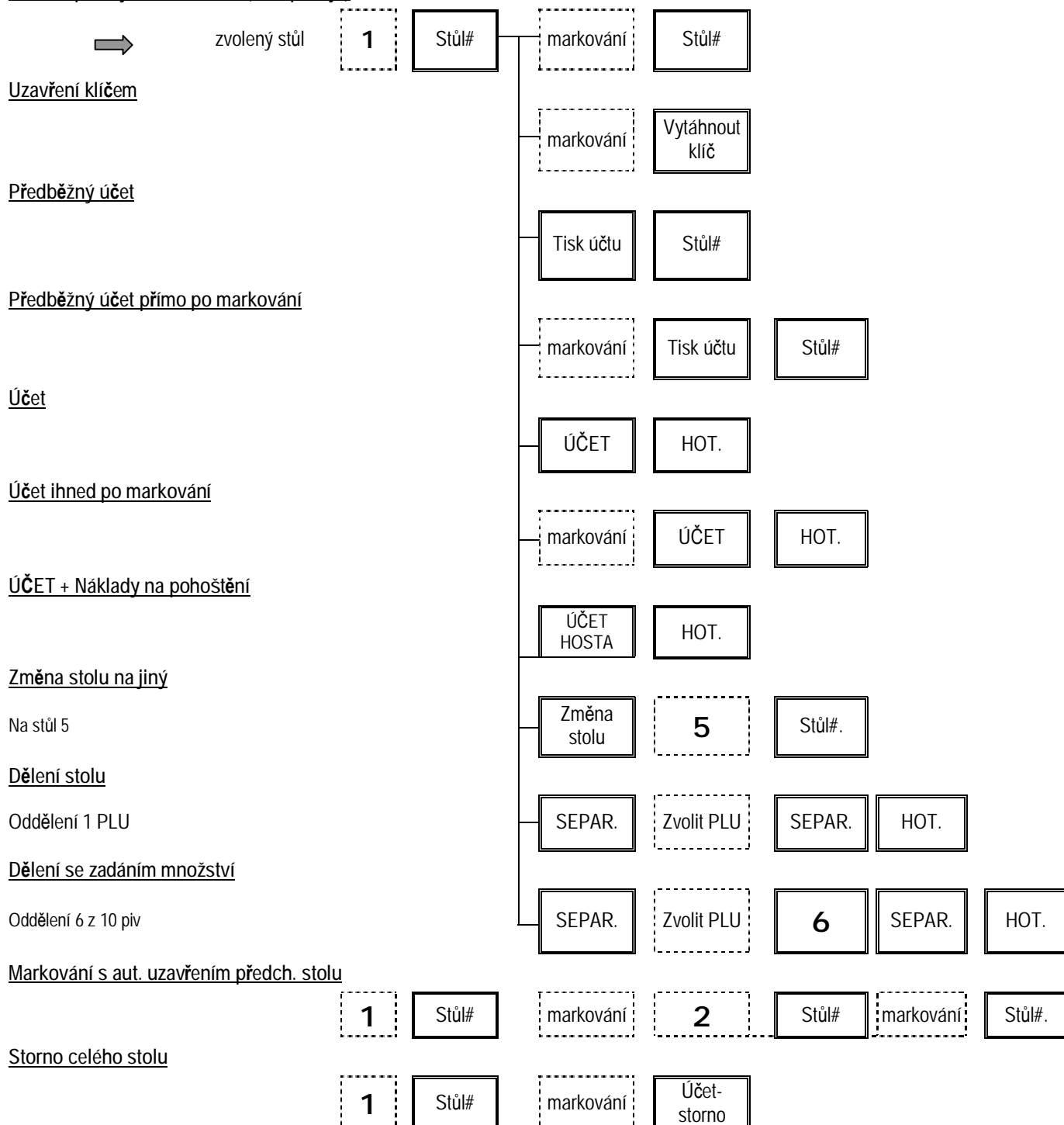

## 7. Programování (mód P)

### 7.1 Programování datumu a času

Programování datumu.

Zadejte datum ve formátu DDMMRRRR a stiskněte



Programování času:

Zadejte čas ve formátu HHMM a stiskněte



### 7.2 Snadné programování

Pokladna má programovací mód, který je přístupný buďto číšníkovi s právy manažera a nebo v módu manažer (M) pozice. Programování spustíme zadáním programového módu a stiskem tlačítka SOUČET. Ukončení programování se provádí opětovným stiskem kl. SOUČET nebo přepnutím či vytažením klíče. Je přístupno několik módů programování

MÓD 1 - programování ceny PLU (aktuální cenová hladina)

MÓD 2 - programování nákupní ceny PLU

MÓD 3 - programování názvu PLU

MÓD 4 - programování 2. názvu PLU

MÓD 100, 101, 102 a 103  
- při použití scanneru (čárových kódů)

Postup programování (např. cena PLU č. 50 = 25,60):

- mód programování (1) + SOUČET
- hodnota (2560) + SOUČET
- č. PLU (50) + kl. PLU a nebo přímá kl. PLU 50
- ukončení programování kl. SOUČET

MÓD 220 - změna kurzu cizí měny

Postup programování (např. kurz EUR = 29,60):

- mód programování (220) + SOUČET
- hodnota (2960000) + SOUČET (na 5 des. míst)
- tlačítko měny (EUR)
- ukončení programování kl. SOUČET

## 7.3 Programování souborů

Programování se provádí pomocí systémových kláves NAHORU, DOLŮ, PGUP, PGDN, TYPE, X a CR. Programování je přístupné pouze v módech X, Z a P. Programování se začíná zadáním čísla souboru, který chceme měnit a stiskem klávesy TYPE a nebo stiskem kl. TYPE a výběrem daného souboru pomocí kurzorů. Zobrazí se první položka daného souboru. Tu lze změnit zadáním čísla položky a následným stiskem kl. X.

Všechny změny se tisknou na tiskárně. Ukončit programování lze buďto přepnutím klíče a nebo opětovným stiskem kl. TYPE. Pro další detaily o jednotlivých souborech nahlédněte do návodu programovacího QPROG.DOC.

Programový mód 100, 101, 102, 103 a 255 je určen pro údržbu PLU při používání scanneru tzn. čárových kódů.

Číslo souboru	Typ souboru	Kód klávesy	QPROG.DOC kapitola	QPROG.DOC Paragraf
1	Parametry	Není	Kapitola 6 (SYSTÉM)	Systémové parametry
2	Volby	Není	Kapitola 6 (SYSTÉM)	Volby
3	Časová období	Není	Kapitola 6 (SYSTÉM)	Časová období
4	Období den v týdnu	Není	Kapitola 6 (SYSTÉM)	Období den v týdnu
5	Období den v měsíci	Není	Kapitola 6 (SYSTÉM)	Období den v měsíci
6	Období od do	Není	Kapitola 6 (SYSTÉM)	Období od do
7	Hlavička účtu	Není	Kapitola 6 (SYSTÉM)	Hlavička účtu
8	Pata účtu	Není	Kapitola 6 (SYSTÉM)	Pata účtu
9	Hlavička SLIP	Není	Kapitola 6 (SYSTÉM)	Hlavička SLIP
10	Pata SLIP	Není	Kapitola 6 (SYSTÉM)	Pata SLIP
11	Obecné texty	Není	Kapitola 6 (SYSTÉM)	Obecné texty
12	Chybová hlášení	Není	Kapitola 6 (SYSTÉM)	Obecné texty
13	Texty	Není	Kapitola 6 (SYSTÉM)	Obecné texty
14	Dny	Není	Kapitola 6 (SYSTÉM)	Obecné texty
15	Měsíce	Není	Kapitola 6 (SYSTÉM)	Obecné texty
16	Počítadla (X, Z, účet#)	Není		
17	Prodej	Není	Kapitola 5 (SOUBORY)	Prodej
18	Oddělení	Není	Kapitola 5 (SOUBORY)	Oddělení
19	Skupiny	5XXX	Kapitola 5 (SOUBORY)	Skupiny
20	PLU	1XXXX – 5XXXX	Kapitola 5 (SOUBORY)	PLU
21	DPH	Není	Kapitola 5 (SOUBORY)	DPH
22	Obsluha	2XXX	Kapitola 5 (SOUBORY)	Obsluha
23	Prodávající	3XXX	Kapitola 5 (SOUBORY)	Prodávající
24	Platby	7XX	Kapitola 5 (SOUBORY)	Platby
25	Zásuvky	8XX	Kapitola 5 (SOUBORY)	Zásuvky
26	Vklady/výběry	9XX	Kapitola 5 (SOUBORY)	Vklady/výběry
27	Rabaty	10XX	Kapitola 5 (SOUBORY)	Rabaty

28	Opravy	11XX	Kapitola 5 (SOUBORY)	Opravy
29	Cizí měny	12XX	Kapitola 5 (SOUBORY)	Cizí měny
30	Zprávy	Není	Kapitola 5 (SOUBORY)	Zprávy
31	Prodejní funkce	13XX	Kapitola 5 (SOUBORY)	Prodejní funkce
32	Stoly	Není	Kapitola 5 (SOUBORY)	Stoly
33	Pokoje	Není	Kapitola 5 (SOUBORY)	Pokoje
34	Účty	Není	Kapitola 5 (SOUBORY)	Účty
<b>Číslo souboru</b>	<b>Typ souboru</b>	<b>Kód klávesy</b>	<b>QPROG.DOC kapitola</b>	<b>WQPROG.DOC Paragraf</b>
35	Nepoužito			Nepoužito
36	Modifikátory	4XXX	Kapitola 5 (SOUBORY)	Modifikátory
38	Textové zprávy	Není	Kapitola 5 (SOUBORY)	Textové zprávy
39	Klávesnice	Není	Kapitola 5 (SOUBORY)	Klávesnice
40	Makra	15XX	Kapitola 5 (SOUBORY)	Makra
41	Menu	6XX	Kapitola 5 (SOUBORY)	Menu
42	Cenové hladiny	3XX	Kapitola 5 (SOUBORY)	Cenové hladiny
43	Typy transakcí	4XX	Kapitola 5 (SOUBORY)	Typy transakcí
44	Spec. úpravy	Není	Kapitola 5 (SOUBORY)	Spec. úpravy
45	Náhledová okna	16XX	Kapitola 5 (SOUBORY)	Náhledová okna
46	Přílohy	14XX	Kapitola 5 (SOUBORY)	Přílohy
47	Akční slevy	Není	Kapitola 5 (SOUBORY)	Akční slevy

## 7.4 Programování síťových funkcí

### 7.4.1 Plovoucí stoly

Pokud chcete používat tzv. plovoucí stoly které umožňují několika pokladnám v síti pracovat na stejných stolech, je nutno označit parametr (volbu) 92 – plovoucí stoly a určit počet pokladen v síti (parametr 55).

### 7.4.2 Plovoucí položky

Další možnost jsou plovoucí PLU, tzn. po úpravě PLU na pokladně jsou tyto informace automaticky odeslány na všechny ostatní pokladny v síti. Označte parametr (volbu) 93.

### 7.4.3 Sdílení tiskáren

Pokladny umožňují v podstatě jakékoliv sdílení tiskáren v síti ať interních či externích. Pro použití / sdílení tiskárny v síti je nutno toto sdílení naprogramovat na všech pokladnách které mají kterou tiskárnu využívat. Proto je nutné vždy nastavit port a pokladnu, na které se tiskne. Parametr „PORT“ vypadá následovně: RRP přičemž RR je číslo pokladny (0..24) a P je port (0..6). Port 0 znamená interní tiskárnu.

Příklad 1:

Interní termotiskárna na pokladně č.2 jako síťová tiskárna účtů

Parametr 9 (typ tiskárny): na hodnotu 2 - znamená interní termotiskárna

Parametr 10 (port tisk.): na hodnotu 20 - znamená pokl. 2 a port 0

Příklad 2:

Externí tiskárna TM-88 na pokladně č.1 jako síťová tiskárna objednávek  
Parametr 21 (typ tiskárny): na hodnotu 3 - znamená TM-88  
Parametr 22 (port tisk.): na hodnotu 12 - znamená pokl. 1 a port 2

Nutno nastavit na všech pokladnách v síti

## 7.4.4 Síťové zprávy

Parametr 1-8 v uživatelských zprávách umožňuje nastavení součtování zpráv za všechny pokladny v síti. Tzn. pokladna zkontroluje zda jsou všechny pokladny (dle velikosti sítě) připojeny a zapnuty. Pokud ano, tak vytiskne zprávu za všechny pokladny, jinak vytiskne chybové hlášení.

Je také ovšem možné vytisknout tuto zprávu i bez nastavení parametru 1-8 a to tak, že k požadované zprávě (jejímu číslu) přičteme 1000.

Pro síťovou systémovou zprávu je nutno přičíst 10000000 k jejímu číslu.

## 7.4.5. Program Mode 99

V programovém módu 99 lze aktivovat / deaktivovat některou pokladnu v síti. Při provádění tohoto úkonu nutno mít všechny pokladny v síti zapnuté. Dokud není pokladna v síti deaktivována, budou ostatní pokladny v síti odesílat informace o transakcích a změnách i na danou pokladnu. Při přechodu do módu 99 pokladna odešle všem ostatním pokladnám v síti informaci o deaktivaci pokud je nastaven počet pokladen v síti jinak se pouze deaktivuje. Zadáním 99 + TYPE pokladna zobrazí status všech pokladen v síti a lze pomocí ENTER (CR) měnit jejich status.

## 7.5 Trénink

Tréninkový mód umožňuje zkušební provoz pro novou obsluhu, kdy vše, co v daném módu provede (účet, otevření účtu...) nebude skutečně promítnuto do pokladny. Na displeji je tento mód zobrazován mřížkou (#) a na účtu se tiskne nápis TRÉNINK.

Pro přístup do tohoto módu je nutno u dané obsluhy nastavit příznak / parametr trénink.

## 8. Systémové zprávy

Všechny zprávy na pokladně, ať již se jedná o X nebo Z jsou plně programovatelné a lze je nastavit plně dle vašich požadavků. Můžete si určit, které údaje budou či nebudou tisknuty. Pro tisk přepněte do polohy X pro zprávy informativní bez výmazu paměti a do polohy Z pro zprávy uzavírající – nulovací. Poté stiskněte klávesu SYS pro systémové zprávy. Její výběr s následným tiskem provedete pomocí kurzorů a potvrzením klávesou CR.

*Příklad:* Tisk zprávy #5 v pozici klíče X. Stiskněte klávesu dolů tolikrát, než bude označena zpráva #5.



### 1: Výběr pomocí kurzorů

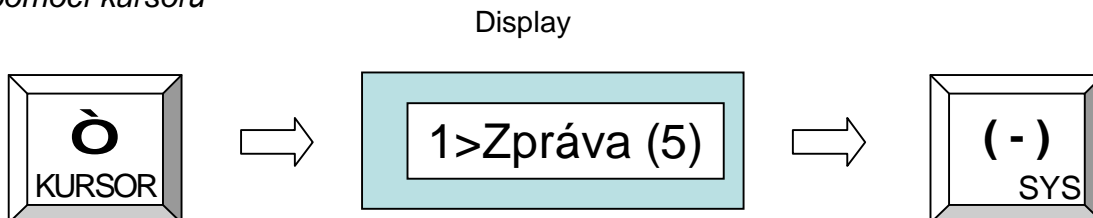

### 2: Přímé zadání čísla

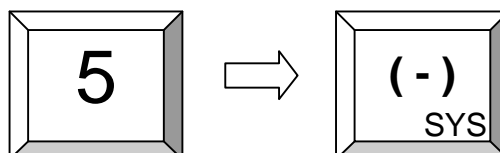

## 8.1 Uživatelské zprávy

Klávesou CR přistupujeme k uživatelským zprávám obdobně jako klávesou SYS k systémovým zprávám.

*Příklad:* Uživatelská zpráva č. 5

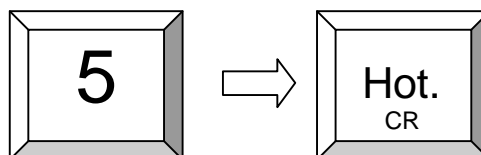

## 8.2 Druhy systémových zpráv

Pozice klíče X nebo P : Tisk zpráv bez výmazu  
Pozice klíče Z : Tisk zpráv s výmazem

xx + SYS (-) : Tisk systémové zprávy kde xx znamená :

Typ zprávy	ID
Celkový prodej	1
Oddělení	2
Skupiny zboží	3
PLU	4
DPH	5
Platby	6
Zásuvky	7
Vklady / výběry	8
Slevy / přirážky	9
Opravy	10

Cizí měny	11
Prodejní funkce	12
Stoly	13
Speciální dodatky	18
Sklad	20

Zkontrolujte naprogramování kláves – standardně je : SYS = COUPON

## 8.3 Tisk elektronického žurnálu

Elektronický žurnál lze tisknout a / nebo nulovat uživatelskou zprávou č.101 a nebo pouze vynulovat č.102. Tisknout lze několika způsoby:

- 1 – 101 + CR – tisk posledního účtu
- 2 – xxx + násobení (X) + 101 + CR – tisk posledních xxx účtů
- 3 – 0 + násobení (X) + 101 + CR – tisk všech účtů  
při bude klíč v poloze Z, bude žurnál vynulován

## 9. Instalace

### 9.1 Jehličková tiskárna

#### 9.1.1 Zavedení papíru

Odstříhňte konec  
pásy do roviny



Nezkoušejte  
Zavést takovýto  
papír

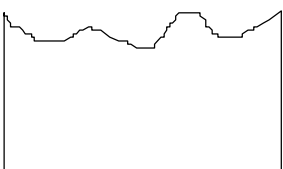

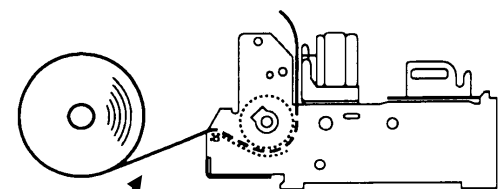

takto

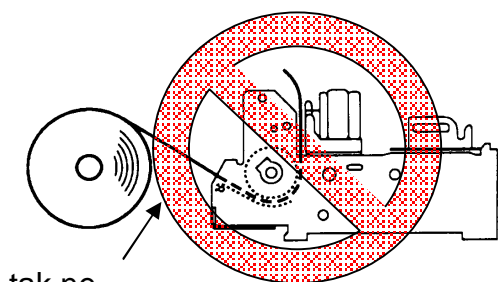

tak ne

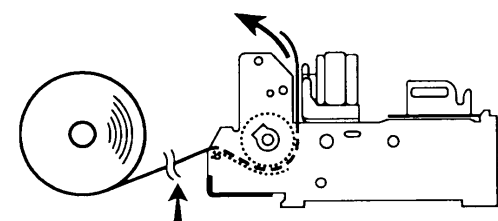

1. Otevřete kryt tiskárny
2. Zaveďte papír dle nakresleného obrázku
3. Stiskněte klávesu posun papíru a vysuňte papír tak, aby mohl být zaveden na osu navíjení (žurnál) v minimálně 3 závitech.
4. Obdobně proveďte s páskou pro tisk účtu, kterou ovšem zaveďte do otvoru v krytu
5. Zavřete kryt a utrhněte pásku

Pro vytažení papírové role odstříhňte před tiskárnou a vysuňte zbývající papír pomocí klávesy posun papíru.

**Varování: Netahejte za papír pokud ještě tiskárna tiskne, mohlo by dojít k poškození tiskárny!!!**

## 9.1.2 Instalace psací pásky

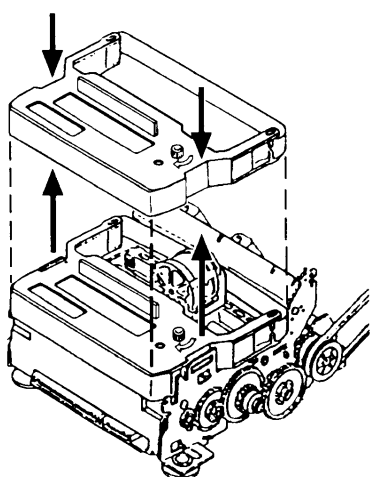

1. Otevřete kryt tiskárny.
2. Zasuňte / vyjměte kazetu dle obrázku
3. Zavřete kryt tiskárny.

## 9.2 Termotiskárna

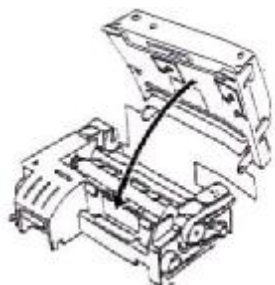

Střihač

Tiskárna

### 9.2.1 Vložení papíru

1. Zapněte pokladnu
2. Sestříhňte konec papíru do roviny dle obrázku.

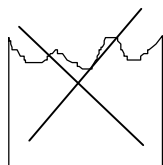

3. Otevřete kryt tiskárny.
4. Zaveďte papír do tiskárny

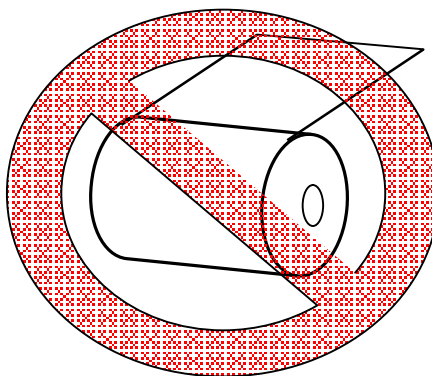
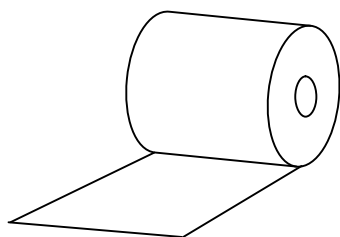

5. Tiskárna automaticky natáhne a ustříhne papír.
6. Zavřete kryt.

Pro vytažení papírové role odstříhňte před tiskárnou a vysuňte zbývající papír pomocí klávesy posun papíru

**Poznámka: NIKDY nevytahujte papír proti směru posunu.**

# 10. Příslušenství

## 10.1 Psací pásy

Psací pásy jsou k dostání u vašeho dealera. Používejte jedině originální příslušenství.

## 10.2 Interface pro komunikaci s PC

Pokladna je standardně vybavena komunikací s počítačem. Pro programování z počítače je dodáván zvláštní návod.

# 11. Údržba

- Nerozdělávejte pokladnu při čištění. Používejte pouze suchý nebo mírně navlhčený hadřík maximálně s použitím prostředku pro čištění povrchů. Nikdy ne agresivní a na bázi alkoholu.
- Vyvarujte se vniknutí kovových předmětů jako mince, kancelářské sponky apod. do prostoru tiskárny. Mohlo by to vést k poškození pokladny.

## 11.1 Nouzové otevření zásuvky

Použijte zadní skrytou páčku ve spodní zadní části zásuvky.

## 11.2 Informace

### **Výměna síťového kabelu**

Může být provedena pouze autorizovanou osobou a musí být použit stejný typ kabelu.

## 12. Kódová tabulka

	0	1	2	3	4	5	6	7	8	9	A	B	C	D	E	F
<b>2</b>	Mez era	!	"	#	\$	%	&	'	( )	*	+	,	-	.	/	
<b>3</b>	0	1	2	3	4	5	6	7	8	9	:	;	<	=	>	?
<b>4</b>	@	A	B	C	D	E	F	G	H	I	J	K	L	M	N	O
<b>5</b>	P	Q	R	S	T	U	V	W	X	Y	Z	[	\	]	^	_
<b>6</b>	`	a	b	c	d	e	f	g	h	i	j	k	l	m	n	o
<b>7</b>	p	q	r	s	t	u	v	w	x	y	z	{		}	~	?
<b>8</b>	€		,		„	...	†	‡		‰	Š	<	Ś	Ť	Ž	Ž
<b>9</b>		‘	’	“	”	•	–	—	~	™	š	>	ś	ť	ž	ž
<b>A</b>		˘	˘	Ł	Ϡ	Ą	ı	§	¨	©	Ş	«	¬	-	®	Ž
<b>B</b>	°	±	¸	ı	´	µ	¶	·	¸	ą	ş	»	Ł	”	Ɔ	ž
<b>C</b>	Ŕ	Á	Â	Ă	Ä	Í	Ć	Ç	Č	É	Ę	Ë	Ě	Í	Î	Ď
<b>D</b>	Đ	Ń	Ň	Ó	Ô	Õ	Ö	×	Ř	Ů	Ú	Ů	Ü	Ý	Ť	ß
<b>E</b>	ŕ	á	â	ă	ä	í	ć	ç	č	é	ę	ë	ě	í	î	ď
<b>F</b>	đ	ń	ň	ó	ô	õ	ö	÷	ř	ů	ú	ů	ü	ý	ț	·

Windows CE

# 13. Periferie

Pokladna je standardně vybavena 2 ks interface RS232 komunikaci s počítačem, tiskárnou a dalšími periferiemi, interface TCP/IP a interface USB (slave). Interface RS232 a pro pokladní zásuvky mají volitelné interní napájení. Před připojením externího zařízení **důsledně zkontrolujte nastavení napájení portů!** Při nesprávném nastavení by mohlo dojít k **poškození pokladny !!!**

## 13.1 Popis sériového interface RS 232

Interface jsou plně využitelné pro další periferie. Pouze port označený SCANNER má navíc napájení 5V (MAX. 250 mA!!!) na pinu 9.

### RS232 Port



- 1: +5V DC (max. 0,25A)
- 2: RxD
- 3: TxD
- 4: DTR
- 5: GND
- 6: DSR
- 7: RTS
- 8: CTS

Pro spojení rozhraní RS232 POS Concerto / QTouch 2 se standardním konektorem Canon 9 sériového rozhraní externího zařízení je určen adapter RJ45/Canon9M. Tento adapter je v základní výbavě v počtu 1 ks.

Alternativně lze využít přímé propojení interface POS Concerto / QTouch 2 na externí zařízení. Zapojení kabelu je na následujícím schématu.

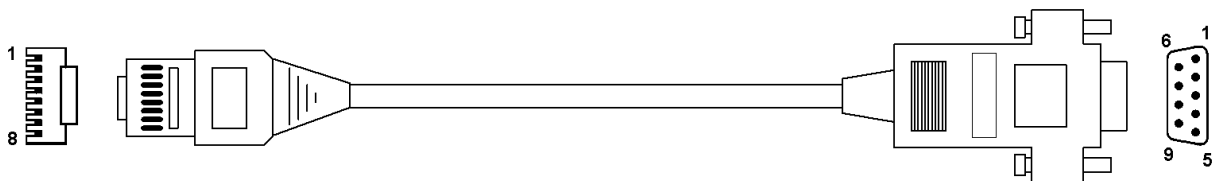

### Adapter RJ45/CANON 9M /DTR/DSR/

#### CON-M 08Pin/RJ45

VCC Pin 1  
 RxD Pin 2  
 TxD Pin 3  
 DTR Pin 4  
 GND Pin 5  
 DSR Pin 6  
 RTS Pin 7  
 CTS Pin 8  
 -- --  
 SHLD SHLD

#### CON-M 09Pin/DSUB

Pin 1 --  
 Pin 2 RxD  
 Pin 3 TxD  
 Pin 4 DTR  
 Pin 5 GND  
 Pin 6 DSR  
 Pin 7 RTS  
 Pin 8 CTS  
 Pin 9 VCC  
 SHLD SHLD



Použito pro: PC, Externí tiskárnu, Externí displej, Platební terminál, Scanner,

Váhu

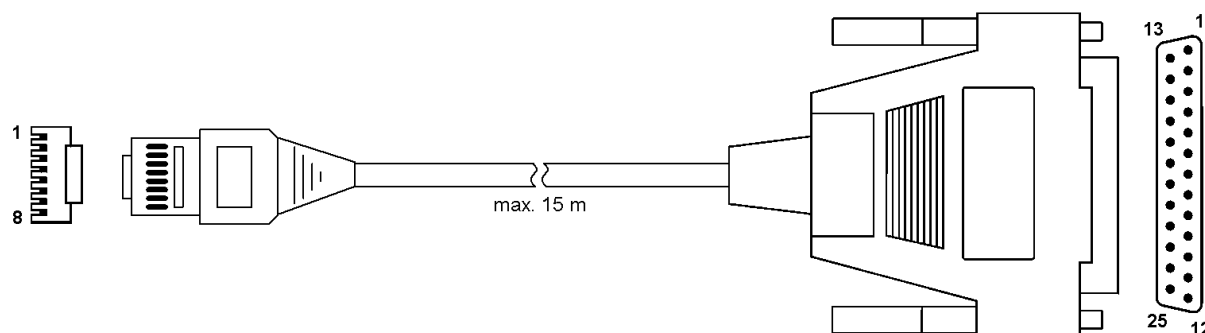

### Přímé propojení s externí tiskárnou - Adapter RJ45/CANON 25 /DTR/DSR/

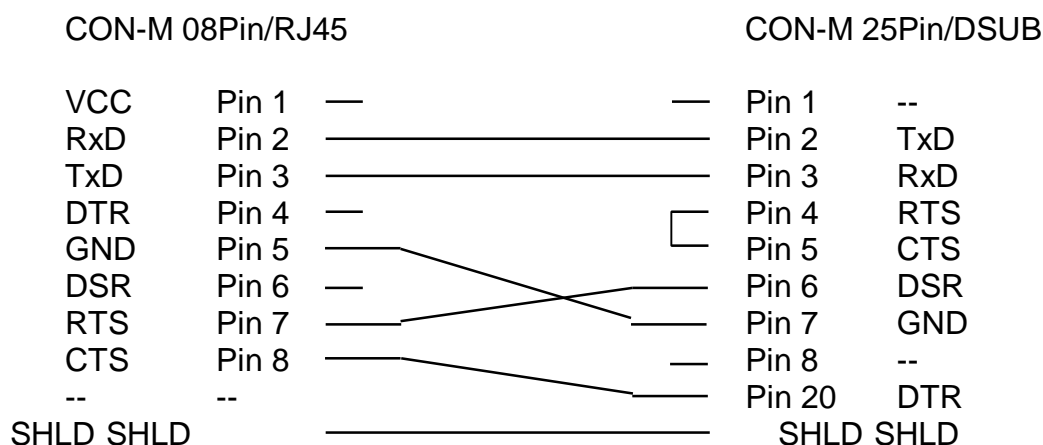

## 13.2 Kabel k propojení TCP/IP

Standardní kabel pro TCP/IP. Pro zapojení k PC křížený, pro zapojení mezi pokladnami Křížený, při propojení přes Switch nebo router nekřížený.

### 13.3.1 Kabel počítač - pokladna

Pro propojení je nutný plnohodnotný RS-232 kabel:

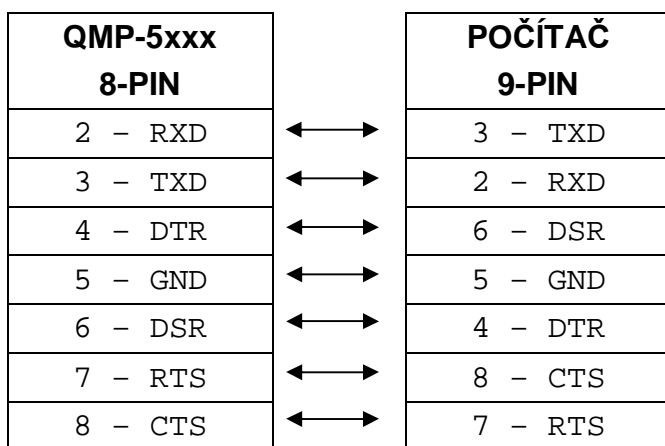

### 13.3.2 Kabel tiskárna - pokladna

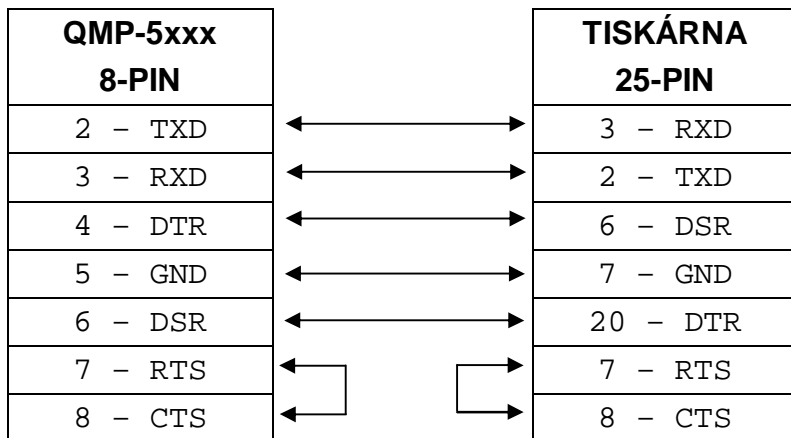

## 14. Chybová hlášení

ID	Popis chyby	ID	Popis chyby
1	Chybné zadání	25	Žurnál zaplněn
2	Chybný čas	26	Zadejte prodej (stůl...) #
3	Chybné datum	27	Chybný prodej (stůl..)
4	Chybné PLU	28	Chybná obsluha
5	Neznámá zpráva	29	Uzavřený prodej
6	Chybná funkce	30	Tisk účtu
7	Buffer trans. zaplněn	31	Konec papíru – účet

8	Probíhá platba	32	Konec papíru – žurnál
9	Uživ. – stop	33	SLIP – není papír
10	Neplaceno	34	Chyba přihlášení
11	Probíhá platba	35	Chyba kuchyňské tiskárny
12	Chyba skenování	36	Prodej neotevřen
13	Zvolte obsluhu	37	Buffer účtu zaplněn
14	Zvolte prodávajícího	38	Prodej se používá
15	Neprodáno	39	Soubor PLU zaplněn
16	Nezadána cena	40	Indexace PLU
17	Nulová cena		
18	Zavřena zásuvka		
19	Nutnost manažera		
20	Vysoká hodnota		
21	Sleva zakázána		
22	Oprava zakázána		
23	Již zlevněno		
24	Zadejte množství		

## 15. Testovací rutiny

Pro testování některých funkcí je počno použít testovací rutinu. Spouští se zadáním kódu a stiskem klávesy TYPE / PLU/

### 301 – Test tiskárny

1. Přepínač funkcí do polohy P
2. Vložit 301 a Klávesa Type
3. Tiskárna tiskne informace o verzi ovladače a pokladny  
P: QP040304                      Flash ROM verze  
RAM 8192k                      Celkem paměť  
Serial #                      Ser. Číslo
4. Tisk komplet fontu
5. konec

### 305 – Tisk protokolu o verzích software a firmware

### 306 – Restart ovladače tiskárny

1. Přepínač funkcí do polohy P
2. Vložit 306 a Klávesa Type
3. Načtení ovladače a loga do tiskárny
4. Ukončení

### 400 – Test přímý prodej

1. Přepínač funkcí do polohy P
2. Vložit počet prodejů např 7 X / pokud není vloženo default = 10/
3. Vložit 400 a Klávesa Type
4. Proběhne prodej deseti položek X krát za sebou s ukončením platby Platbou 1
5. Konec

### 401 – Test prodej s použitím stolů

1. Přepínač funkcí do polohy P
2. Vložit počet prodejů např 7 X / pokud není vloženo default = 10/
3. Vložit 401 a Klávesa Type
4. Proběhne prodej deseti položek X krát za sebou s otevřením stolu 1 a ukončením platby Platbou 1
5. Konec

### 4444 – Reset /nulování/ zpráv

1. Přepínač funkcí do polohy P
2. Vložit 4444 a Klávesa Type
3. Proběhne reset zpráv, stolů, a počítadel
4. Zapiše se zpráva do EJ Zpráva 68 - System Clear/
5. Konec

## 16 Programování pokladny přes PC

Pokladnu je možno programovat jednak přes klávesnici obrazovky a jednak přes PC pomocí software Qprog. Podrobnosti k programování pokladny Vám sdělí při zaškolení prodejce.

## **18 Informace o EM kompatibilitě a bezpečnosti**

Pokladna splňuje požadované normy dle zákona 22/1997 a souvisejících nařízení vlády a evropských směrnic.