

Návod k obsluze

**Registrační pokladny
s fiskální pamětí**

Série QMP 3000

...designováno pro úspěch

Vážený zákazníku:

Zakoupením tohoto produktu jste se přidal k rozsáhlé skupině uživatelů produktů firmy Quorion. Tato firma má kořeny ve velice známé značce OPTIMA a zabývá se výhradně výrobou registračních pokladen. Pevně doufáme, že budete s naším produktem spokojen a že splní Vaše požadavky do posledního „puntíku“.

Tato pokladna je plně programovatelná a lze ji v podstatě přizpůsobit dá se říct každému požadavku. Velmi jednoduchým způsobem ji lze naprogramovat pro použití jak v malém krámku, tak jako součást pokladní sítě supermarketu a samozřejmě jako hotelovou popř. restaurační pokladnu. Podporuje řadu standardních i nestandardních zařízení jako scannery, elektronické váhy, kuchyňské tiskárny, modemy, platební terminály a další. Její flexibilita je skutečně obdivuhodná....

Zdraví

Váš QUORION Team

Index

Úvodem	6
1. Klávesnice	8
1.1 Popis klávesnice	8
1.1.1 Klávesnice 8 x 8	8
1.1.2 Klávesnice 8 x 16 plochá	9
1.2 Popis jednotlivých kláves	10
1.3 Přepínač funkcí a jeho klíče	12
2. Základní prodejní funkce.....	13
2.1 Přihlášení obsluhy	13
2.2 Prodej zboží na skupiny.....	14
2.3 Prodej naprogramovaného PLU / Skupiny.....	14
2.3.1 Vytvoření PLU během prodeje.....	15
2.4 Vícenásobný prodej	16
2.5 Platba prodeje	17
3. Storno, opravy a záporné transakce.....	17
3.1 Oprava chybného zadání.....	17
3.2 Oprava chyby – Zrušení poslední položky.....	18
3.3 STORNO položky během prodeje.....	18
3.4 Vracení (refundace) položek mimo účet	19
3.5 Slevy během prodeje.....	20
3.6 Zrušení transakce.....	22
3.7 Stornování kompletního uzavřeného účtu	22
4. Speciální prodejní funkce	22
4.1 Posun skupin (Shift)	22
4.2 Posun cenových hladin (Shift)	22
4.3 Cizí měny	23
4.4 Přidržení prodeje (HOLD)	24
4.5 Účet zap/vyp a Kopie účtu	24
4.6 Datum a čas	24
4.7 Bez prodeje	24
4.8 Vklady a výběry.....	25
4.9 Dělení platby účtu.....	25
4.10 PLU nová cena.....	26

5. Restaurační funkce	26
5.1 Přihlášení číšníka.....	26
5.2 Otevření nového / existujícího stolu	26
5.3 Tisk účtu a uzavření stolu	27
6. Rozšiřující funkce stolu	27
6.1 Storno položky na stole.....	27
6.2 Změna stolu	28
6.3 Dělení (separace) stolu.....	28
6.4 Další rozšiřující funkce.....	29
7. Programování (mód P)	30
7.1 Programování datumu a času.....	30
7.2 Snadné programování.....	30
7.3 Programování souborů.....	30
7.4 Programování síťových funkcí	32
7.4.1 Plovoucí stoly	32
7.4.2 Plovoucí položky.....	32
7.4.3 Sdílení tiskáren	32
7.4.4 Síťové zprávy.....	33
7.4.5. Program Mode 99.....	33
7.5 Trénink	33
8. Systémové zprávy	33
8.1 Uživatelské zprávy	34
8.2 Druhy systémových zpráv	34
8.3 Tisk elektronického žurnálu.....	35
9. Instalace.....	35
9.1 Jehličková tiskárna	35
9.1.1 Zavedení papíru	35
9.1.2 Instalace psací pásky.....	36
9.2 Termotiskárna.....	37
9.2.1 Vložení papíru.....	37
10. Příslušenství	38
10.1 Psací pásky	38
10.2 Interface pro komunikaci s PC.....	38
11. Údržba	38
11.1 Nouzové otevření zásuvky	38

11.2 Informace o EM kompatibilitě a bezpečnosti.....	38
12. Kódová tabulka	39
13. Periferie.....	40
13.1 Aktivace sériového interface RS 232	40
13.2 Propojení pokladen v síti.....	41
13.3 Kably.....	41
13.3.1 Kabel počítač - pokladna.....	41
13.3.2 Kabel tiskárna - pokladna	42
14. Chybová hlášení.....	42

Úvodem

Tato pokladna je navržena tak, aby splnila snad jakýkoliv požadavek z Vaší strany. Nastavení je velice jednoduché a hlavně rychlé... Mnoho rozšiřujících možností pak zjednoduší nastavení pokladny dle vašich požadavků. Ostatně, posuďte sami:

- Až 999 skupin zboží umožní roztrždit váš sortiment do kategorií a sledovat jednotlivé obraty.
- Až 50000 PLU s rychlým vyhledáváním , podporou čárového kódu a několika cenovými hladinami.
- Až 999 prodávajících a obsluh.
- Velký displej obsluhy a zákazníka.
- Automatický výpočet DPH.
- Periodické uzávěrky vám umožňují okamžitý přehled o prodeji jak hodinový, tak denní, týdenní, měsíční a roční obrat, skladovou zásobu a mnoho dalších údajů.
- Zálohovaná paměť umožňuje uchování údajů i během výpadku elektrické energie.
- Automatický tisk data, času, obsluhy a dalších údajů na účtu a v žurnálu.
- Tréninkový mód pro nové uživatele.
- Plně programovatelná klávesnice.
- Až 6 portů pro připojení externích zařízení.

V podstatě jsou modely QMP 3000 co se týče programových možností a vybavení stejné, rozdíl jsou jen v typu displeje, klávesnice a tiskárny.

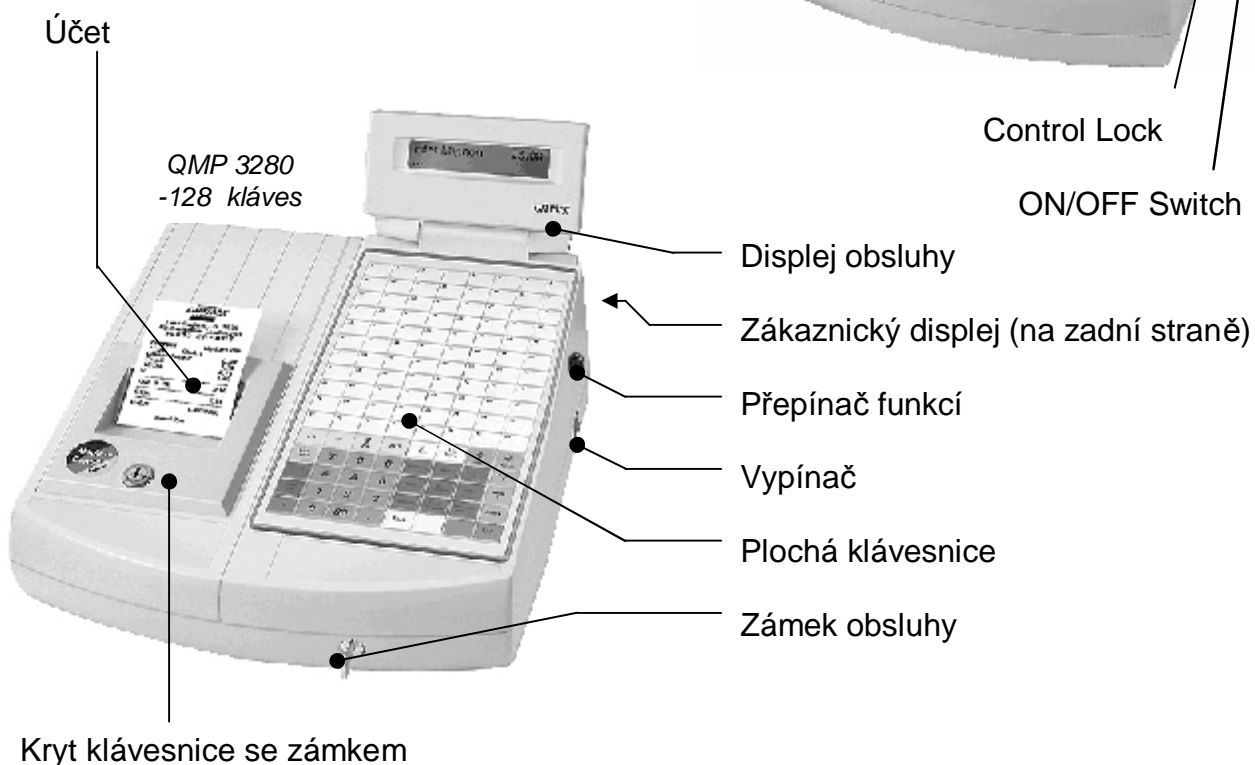
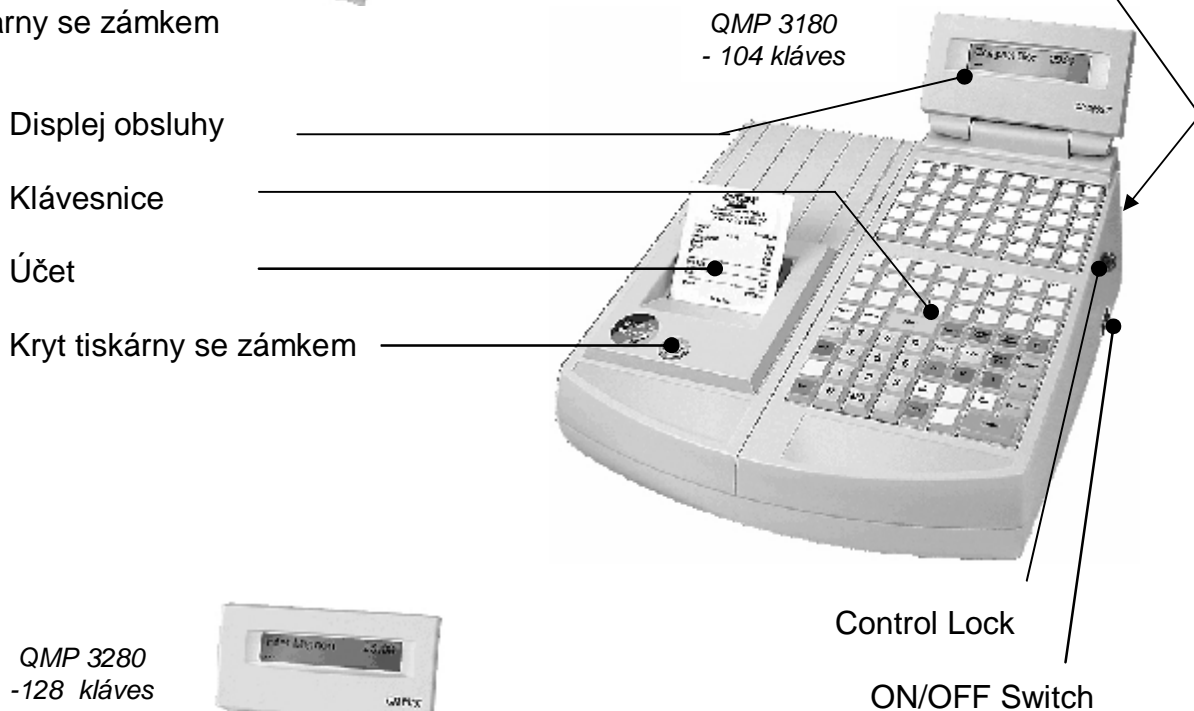

1. Klávesnice

1.1 Popis klávesnice

Klávesnice může mít buďto 64, 104 a nebo 128 kláves. Ty jsou plně programovatelné.

1.1.1 Klávesnice 8 x 8

Ç ÚČET	Ç ŽURNÁL	OBSLUHA #	VKLAD <small>A</small>	8 <small>B</small>	16 <small>C</small>	22 <small>D</small>	ň STRANA
ÚČET ZAP/VYP	SKUP. SHIFT <small>CAPS</small>	PRODAV. #	VÝBĚR <small>E</small>	7 <small>F</small>	15 <small>G</small>	21 <small>H</small>	ň KURZOR
+ %	- %	X	BEZ PRODEJE <small>I</small>	6 <small>J</small>	14 <small>K</small>	20 <small>L</small>	ò KURZOR
(-) <small>SYS</small>	PLU NOVÁ CENA	PLU <small>TYPE</small>		5 <small>M</small>	13 <small>N</small>	19 <small>O</small>	ò STRANA
REFUNDACE <small>PRINT</small>	7	8	9	4 <small>P</small>	12 <small>Q</small>	18 <small>R</small>	MĚNA <small>S</small>
STORNO <small>DATE</small>	4	5	6	3 <small>T</small>	11 <small>U</small>	17 <small>V</small>	KARTA <small>W</small>
OPRAVA CHYBY <small>TIME</small>	1	2	3	2 <small>X</small>	10 <small>Y</small>	SOUČET	ŠEK <small>Ç</small>
OPRAVA	0	00	.	1 <small>Z</small>	9 <small>SP</small>	HOTOVOST <small>ENTER</small>	

Standardní nastavení 64 tlačítkové klávesnice











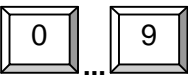







Poznámka: Rozložení klávesnice uvedené v tomto manuálu nemusí odpovídat vaší klávesnici. Ta byla nastavena vaším dealerem a může obsahovat i jiné funkce. Pro podrobný popis vaší klávesnice kontaktujte vašeho dealera.

















1.1.2 Klávesnice 8 x 16 plochá

1	2	3	4	5	6	7	8
	A	B	C	D	E	F	G
9	10	11	12	13	14	15	16
	I	J	K	L	M	N	O
17	18	19	20	21	22	23	24
	Q	R	S	T	U	V	W
25	26	27	28	29	30	31	32
	Y	Z	+	-	*	€	SP CAPS
33	34	35	36	37	38	39	40
41	41	43	44	45	46	47	48
49	50	51	52	53	54	55	56
57	58	59	60	61	62	63	64
65	66	67	68	69	70	71	72
73	74	75	76	77	78	79	80
Ç ÚČET	Ç ŽURNÁL	OBSLUHA #	PLU SHIFT	CENA SHIFT	DPH SHIFT	ň STRANA	ň KURZOR
ÚČET ZAP/VYP	MOD. #	X	PLU TYPE	VKLAD	VÝBĚR	ò STRANA	ò KURZOR
REFUN DACE PRINT	7	8	9	+ %	- %	(-) SYS	MĚNA
STORNO DATE	4	5	6	TISK ÚČTU	ÚČET HOSTA	BEZ PRODEJE	KARTA
OPRAVA CHYBY TIME	1	2	3	SEPAR.	TABLE TRANS	SUB TOTAL	ŠEK
OPRAVA	0	00	.	STŮL #	STŮL #	HOTO ENTER	VOST ENTER

Standardní nastavení klávesnice

1.2 Popis jednotlivých kláves

Klávesa	Název	Funkce
	Numerické klávesy	- pro zadávání čísel
	Posun účtu	- posun papíru v tiskárně účtů
	Posun žurnálu	- posun papíru v tiskárně žurnálové pásky
	Oprava	- oprava chybného zadání popř. stisku klávesy
	Oprava chyby	- zrušení poslední zadané položky
	Storno	- stornování položky v otevřené transakci
	Násobení	- násobení při prodeji a zobrazení času
	Obsluha	- přihlášení obsluhy z klávesnice
	PLU změna	- manuální změna přednastavené ceny PLU
	PLU	- pro zadání a prodej PLU dle čísla / kódu / EAN
	Klávesy skupin	- pro prodej na skupiny
	Vklad	- vklad hotovosti, šeku...
	Výběr	- výběr hotovosti
	Přirážka	- procentuální přirážka na položku nebo účet
	Sleva	- procentuální sleva na položku nebo účet
	Absolutní sleva	- absolutní sleva zadaná částkou
	Bez prodeje	- otevření zásuvky
	Součet	- zobrazení součtu / kopie účtu

Klávesa	Název	Funkce
	Hotovost	- uzavření účtu - platba v hotovosti
	Šek	- uzavření účtu - platba šekem
	Karta	- uzavření účtu - platba kartou
	Skupina shift	- posun kláves pro skupiny
	Měna	- platba v cizí měně
	Hold	- přidržení stávajícího účtu (umožnění jiného)
	Účet zap/vyp	- zapnutí / vypnutí tisku účtenky
 	Klávesa posunu	- pohyb po displeji
 	Stránka nahoru / dolů	- posun o stránku
	STŮL	- otevření / uzavření stolu
	Separace	- dělení stolu
	Změna stolu	- přenos jednoho stolu na jiný
	Tisk účtu	- uzavření stolu a tisk účtu
	Účet hosta	- uzavření stolu s tiskem účtu hosta
	Modifikátor	- popisné PLU (např. STEAK – propečený, médium..)

1.3 Přepínač funkcí a jeho klíče

Přepínač funkcí má 6 poloh a jeden ze tří klíčů má přístup k různým polohám a tím umožňuje různé funkce.



Přepínač funkcí

Následující klíče jsou k dispozici:

OP	- Klíč obsluhy:	L - R - X
OW	- Klíč manažera:	L - R - X - Z - M
OWP	- Programovací klíč:	L - R - X - Z - M - P

Klíč	Display	Mód/Funkce
L		- Vypnuto – pokladna je v pohotovostním režimu a žádná operace není přístupná
R	REGISTRACE 17 - 04 - 36	- registrace – mód prodeje
X	ZPRÁVA X	- mód tisku zpráv bez výmazu z paměti
Z	ZPRÁVA Z	- mód tisku zpráv včetně výmazu paměti
M	Manažer	- zpřístupnění všech funkcí, pro které je nutný manažer
P	Programování	- mód programování pokladny

2. Základní prodejní funkce

2.1 Přihlášení obsluhy

Standardně je přihlášena obsluha č. 1. Jsou čtyři způsoby přihlášení:

1:

Jestliže je na klávesnici dostupná klávesa OBSLUHA, zadejte číslo obsluhy a stiskněte klávesu OBSLUHA.

Příklad: Přihlášení obsluhy č.5.

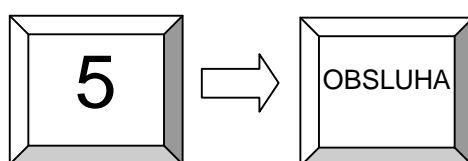

Naprogramované jméno obsluhy se zobrazí na displeji.

2:

Stiskněte klávesu OBSLUHA a na displeji se zobrazí seznam obsluh. Pomocí kurzorů vyberte obsluhu a potvrďte dalším stiskem kl. OBSLUHA.

3:

Lze přímo naprogramovat klávesu vybrané obsluhy.

4:

Poslední možnost je použití klíče (ať magnetického a nebo mechanického).

Pokud je naprogramován přihlašovací kód obsluhy, pokladna zobrazí text zadej kód a je nutno zadat naprogramovaný kód + potvrdit kl. OBSLUHA

Příklad: Přihlášení obsluhy č.5. s kódem 1231321

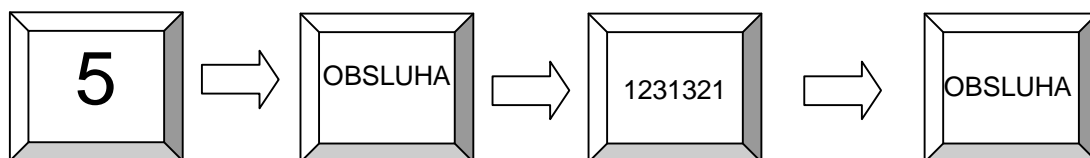

2.2 Prodej zboží na skupiny

Příklad: Prodej zboží v hodnotě 2,00 Kč do skupiny 3.

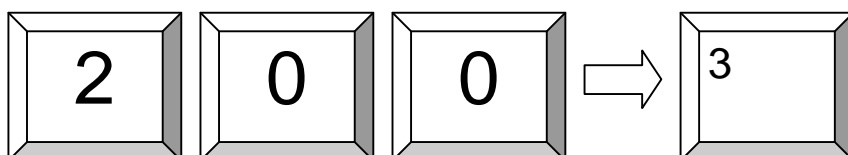

Consulta	
1 Skupina 3	2,00

1 Celkem	2,00
Hotovost	2,00

2.3 Prodej naprogramovaného PLU / Skupiny

Jestliže v pokladně je již naprogramovaná cena, lze jednoduše uskutečnit prodej pouhým stiskem tlačítka a nebo zadáním kódu zboží a stiskem tlačítka PLU. Jestliže má PLU přiřazen čárový kód, poté se jedná v podstatě o kód PLU.

Příklad: Prodej PLU č. 241.

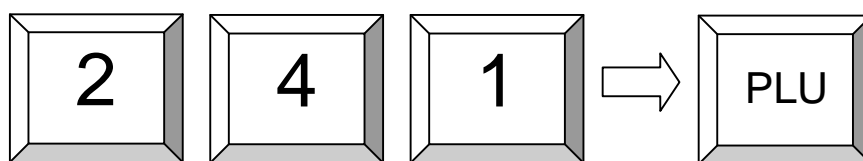

Consulta	
1 PLU 241	5,00

1 Celkem	5,00
Hotovost	5,00

2.3.1 Vytvoření PLU během prodeje

Pokud je nutno naprogramovat nový druh zboží, umožňuje tato pokladna tuto funkci přímo během prodeje. Jednoduše zadáním neznámého kódu (EAN, č. PLU) se pokladna zeptá na zadání ceny. To můžu buďto stornovat (OPRAVA), a nebo zadat cenu (SOUČET), poté skupinu (SOUČET) a nakonec název zboží pokud je naprogramováno zadání názvu během transakce (SOUČET). Jinak bude PLU přiřazen název skupiny, ke které bylo PLU přiřazeno.

Příklad: Vytvoření PLU 123 – Cola – 15,00Kč.

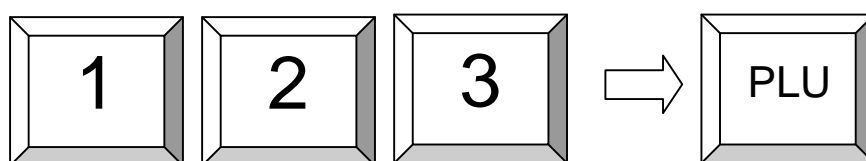

...poté se na displeji objeví dotaz na vytvoření PLU

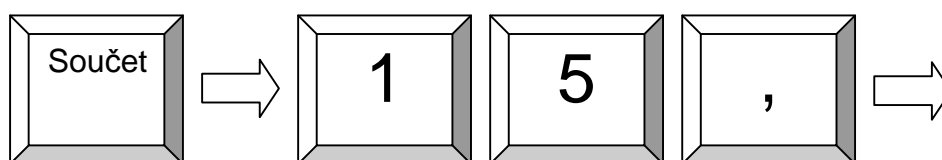

Zadání ceny...

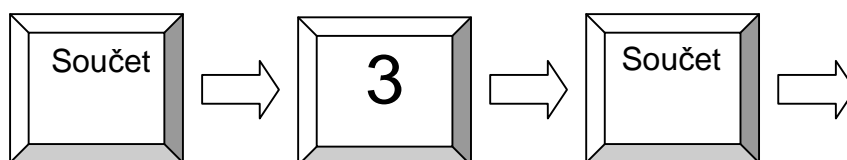

Zadání skupiny zboží...

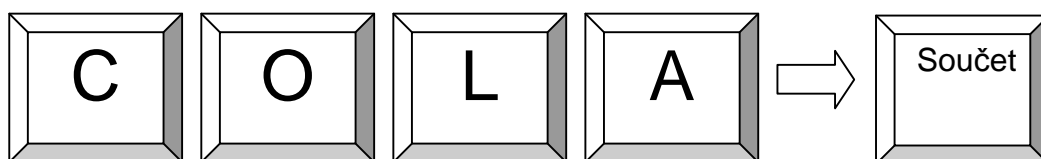

A poslední krok zadání názvu (pokud je naprogramováno zadávání)

Pozn.: Název PLU lze zadat pomocí ASCII kláves na klávesnici

2.4 Vícenásobný prodej

Místo opakovaného zadávání stejných položek pokladna umožňuje použití klávesy násobení pro vícenásobný prodej na skupiny nebo PLU.

Příklad: Prodej na 3 x za 3,50 Kč do 1 skupiny .

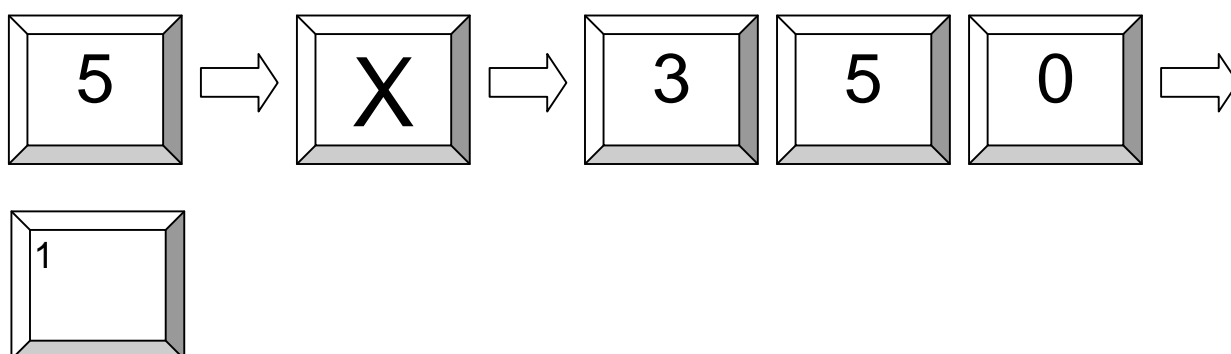

Příklad: Prodej 3 PLU č. 25 nenaprogramovaného na klávesnici.

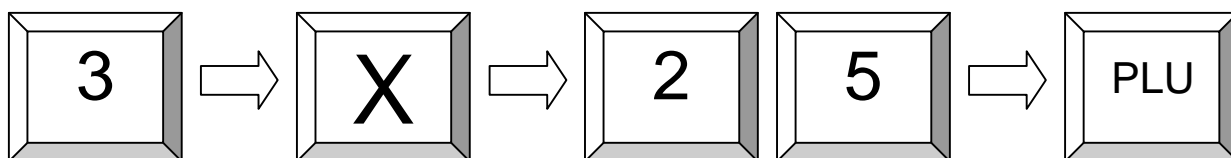

Příklad: Prodej 3 PLU s čárovým kódem 60050779.

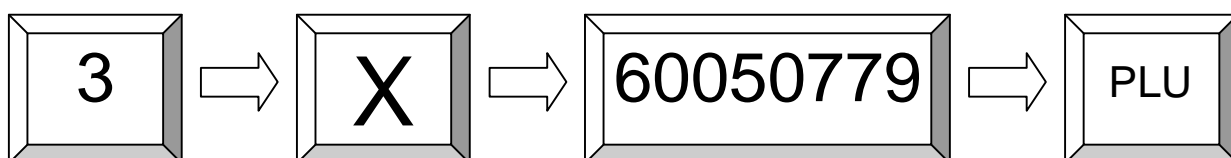

Pozn. čárový kód je buďto zadán z číselné klávesnice, nebo přečten scannerem (poté není nutná kl. PLU)

2.5 Platba prodeje

Zadaný prodej musí být uhrazen tzn. Zaplacen nějakým druhem platby. K dispozici jsou standardně možnosti HOTOVOST, ŠEK a KARTA. Další lze naprogramovat.

Příklad: Pro sečtení prodeje použijte klávesu SOUČET. Zadejte přijatou hotovost a stiskněte klávesu HOTOVOST.

consulta		
2 Cola	2,20	4,40

2 Celkem		4,40
Hotovost		10,00
Vrátit		5,60

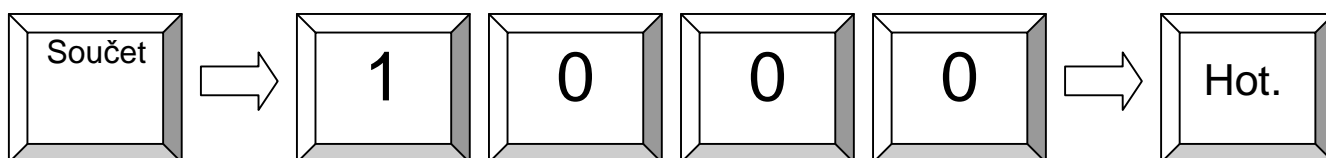

Popř. pro platbu kartou jednoduše stiskněte klávesu KARTA.

3. Storno, opravy a záporné transakce

3.1 Oprava chybného zadání

Např. Při chybném stisku klávesy popř. chybně zadané hodnotě/číslu..

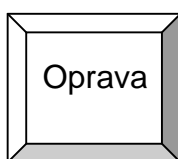

3.2 Oprava chyby – Zrušení poslední položky

Slouží ke zrušení poslední účtované položky. V podstatě té položky, která je na displeji. Pro stornování jiné položky slouží funkce STORNO.

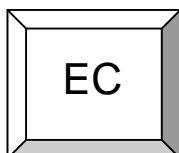

consulta		
2 Cola	2,20	4,40
Oprava chyby		
2 Cola	-2,20	-4,40

Celkem		0,00

3.3 STORNO položky během prodeje

Stornování položky se používá ke zrušení položky zpětně na otevřeném účtu např. při vrácení položky ještě před uzavřením účtu popřípadě opravy chyby vzniklé v průběhu transakce. Pro tuto funkci je nutný manažer, jakožto i pro další funkce spojené s vrácením položek apod. (viz kap. 1.3).

consulta		
2 Dept1	2,50	5,00
Storno		
1 Dept1	-2,50	-2,50

1 Celkem		2,50
Cash		2,50

Příklad: Storno Skupiny 1 v ceně 2,50.

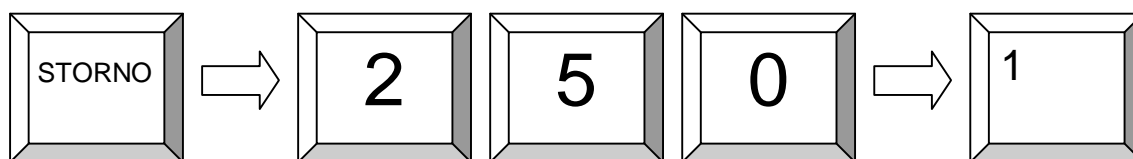

Příklad: Storno PLU 60050779.

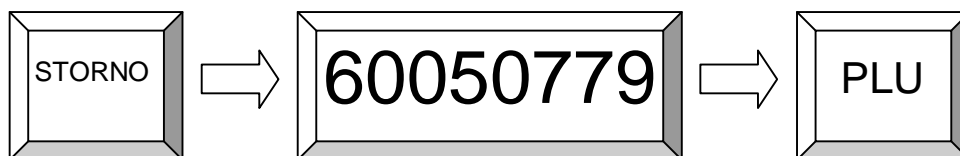

Příklad: Storno snímaného PLU.

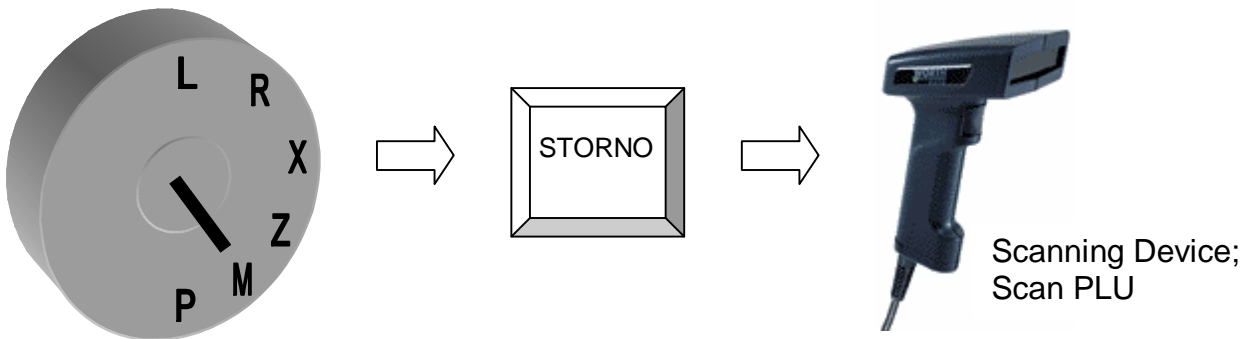

Po stornování je možné vrátit klíč do polohy R a pokračovat v prodeji

3.4 Vracení (refundace) položek mimo účet

Pokud je položka vrácena již po uzavření a zaplacení účtu, je nutno zákazníkovi vydat zpět hotovost a připsat zboží zpět do stavu. Pro uvedené slouží funkce REFUNDACE.

Pro vrácení položky, je nutno stisknout před každou položkou klávesy REFUNDACE.

consulta		
Refundace		
1 PLU 5	2,50	-2,50
Refundace		
1 PLU 8	4,00	-4,00

2 Celkem		-6,50
Hotovost		-6,50

Příklad: Vracení PLU 5 a 8

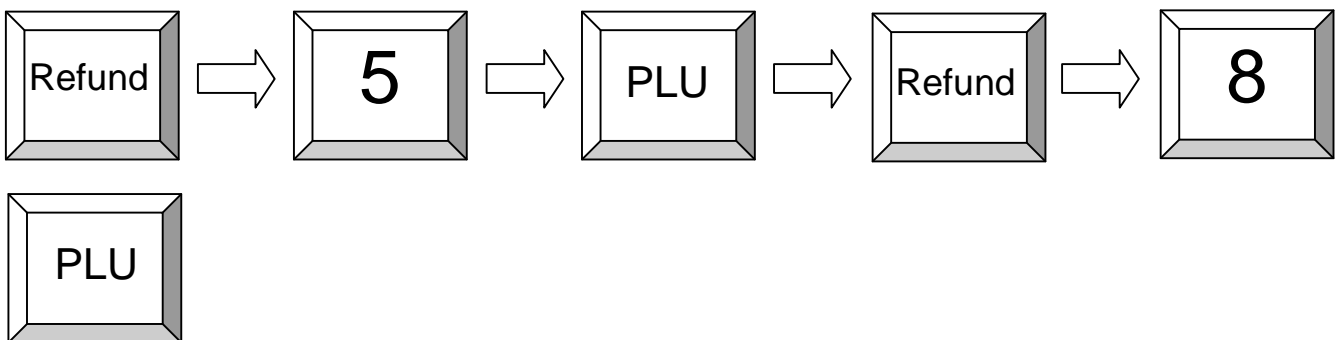

Příklad: Vracení položky (scanner) kde je podmíněný manažer

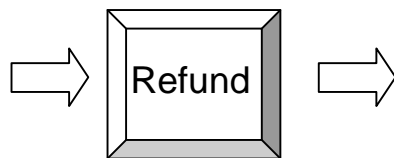
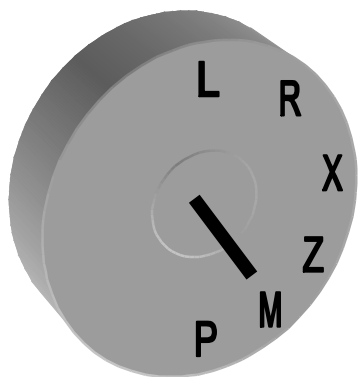

Scan PLU

Jestliže je některá položka vyměňována, napřed položku vrťte, a poté načtujte novou. Pouhým stiskem součtu získáte rozdíl.

Příklad: Zákazník vyměnil PLU1 za PLU2.

consulta		
Refund		
1 PLU 1	2,50	-2,50
1 PLU 2	4,00	4,00

Celkem		1,50
Hotovost		1,50

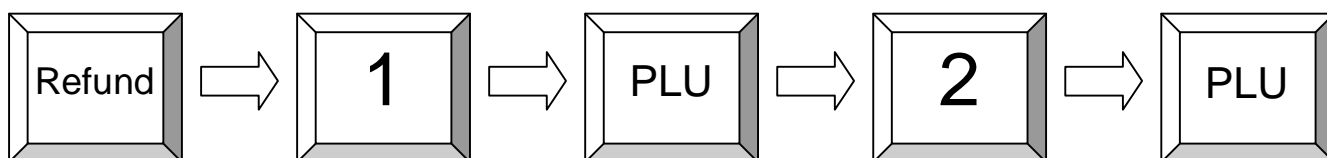

3.5 Slevy během prodeje

Existují dva druhy slev. Sleva procentuální a sleva z obnosu. Tyto můžeme dále použít buďto na položku a nebo na součet (účet).

- Pro slevu na položku nejdříve zadejte položku, a poté stiskněte hodnotu slevy a poté klávesu slevy.
- Pokud je sleva přednastavená, stačí pouhý stisk klávesy sleva a vše proběhne automaticky.
- Pro slevu na celý účet stiskněte napřed klávesu součet pro výpočet registrované částky a poté klávesu sleva.

Příklad: Přeprogramovaná (10%) sleva na PLU 1.

consulta		
5 PLU 1	2,00	10,00
Sleva10%		1,00

5 Celkem		9,00
Hotovost		9,00

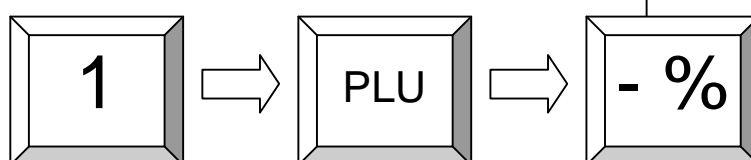

Příklad: Procentuální sleva na celý účet se zadáním hodnoty slevy.

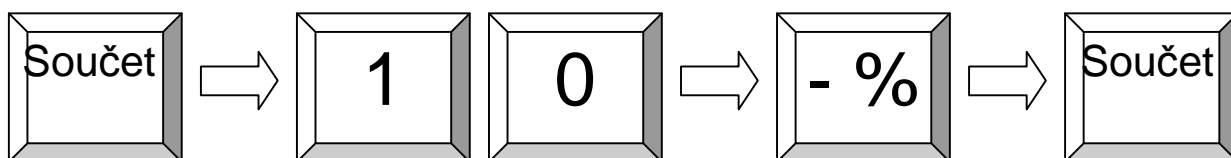

Sleva...

Příklad: Přeprogramovaná sleva finanční u PLU, kde je nutný manažer.

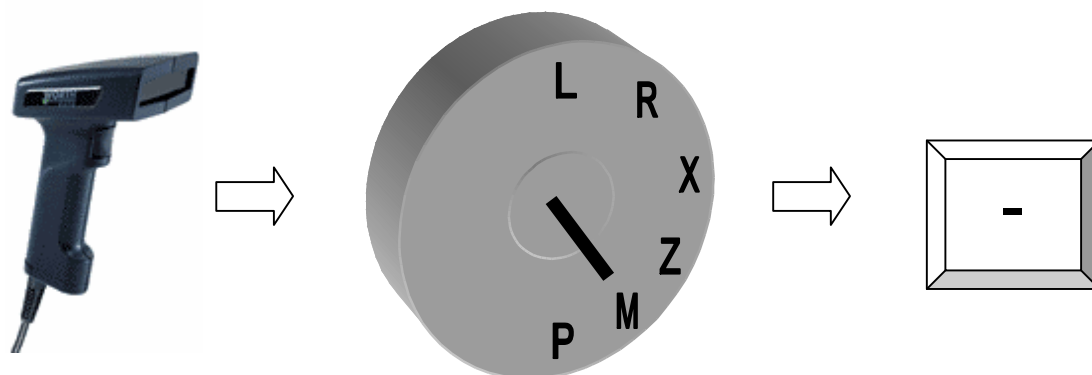

Poznámka: Přirážky pracují obdobně, pouze s kladným rabatem

3.6 Zrušení transakce

Pro zrušení kompletního otevřeného účtu a všech položek na něm stiskněte klávesu CANCEL (ZRUŠIT). Tahle funkce je přístupná pouze v režimu manažer.

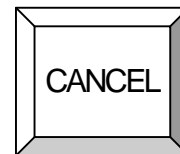

3.7 Stornování kompletního uzavřeného účtu

Tato funkce je stejná jako refundace s tím rozdílem, že není nutno před každou položkou mačkat klávesu refundace. Jednoduše stiskněte klávesu STORNO ÚČTU a poté zadejte postupně všechny položky k vrácení. Při této transakci jsou položky vráceny na sklad.

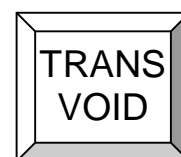

4. Speciální prodejní funkce

4.1 Posun skupin (Shift)

Na jedné klávese je možné mít přiřazeny dvě skupiny s použitím tzv. Shift – posunu kláves. Např. v první hladině (Shift 1) je na klávese skupina 1 a v hladině 2 (Shift 2) bude např. o 15 vyšší, tzn. skupina 16. Standardně je nastavená hladina 1, a do hladiny 2 se přistupuje pomocí klávesy SKUPINA SHIFT. Po použití se pokladna opět vrátí do hladiny 1, nebo lze nastavit že zůstane, tudíž do hladiny 1 je nutno vstoupit opětovným stiskem klávesy Shift

4.2 Posun cenových hladin (Shift)

Pokladna umožňuje naprogramování více cenových hladin které lze využít např. pro speciální vánoční slevy, druhou cenu pro stálé zákazníky apod. K této cenové hladině se přistupuje několika způsoby. Jeden z nich je přepínání pomocí klávesy CENA SHIFT s několika způsoby vracení do standardní hladiny:

- Po každém PLU
- Po každé transakci
- Zůstává nezměněna do příštího stisku CENA SHIFT

Příklad: Prodej PLU 5 v druhé cenové hladině:

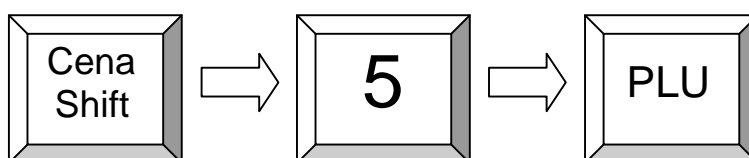

4.3 Cizí měny

Cizí měny jsou zajímavé pro ty, kdo používá při placení více měn.

Příklad: Pokud je potřeba platit cizí měnou, tak se používá následující postup:

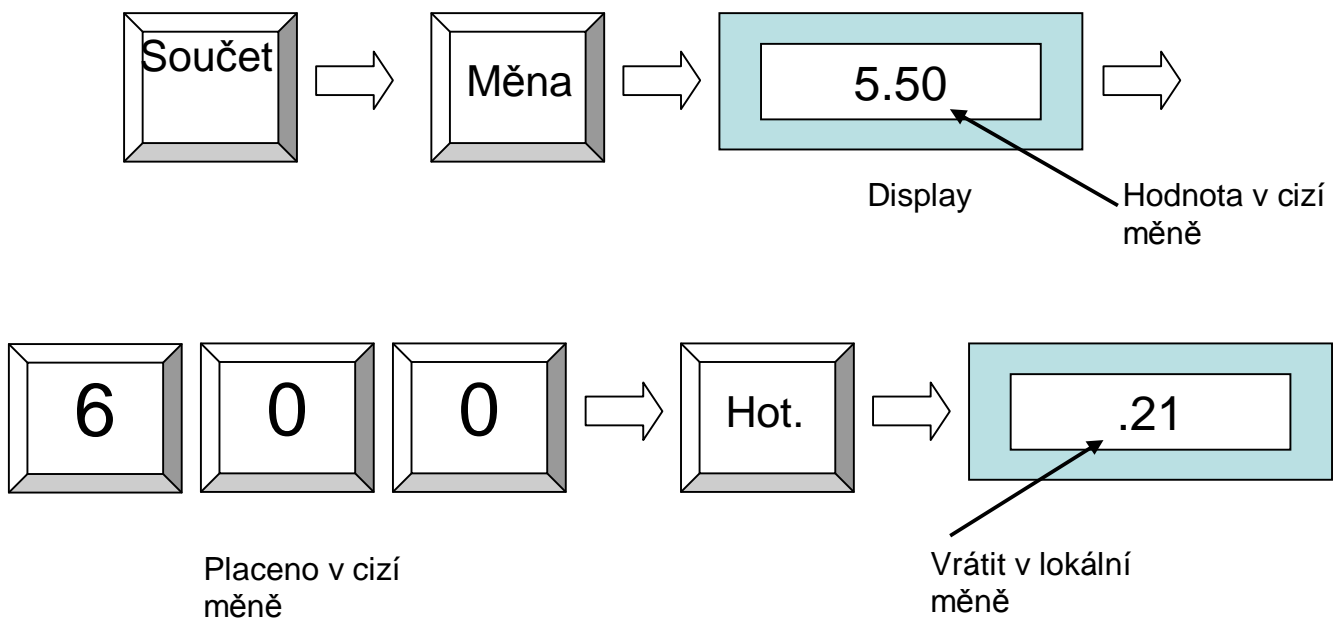

4.4 Přidržení prodeje (HOLD)

Tato funkce se používá pro přidržení prodeje. Např. pokud se u jednoho ze zákazníků nemůže dokončit prodej (jde něco vrátit, hledá kartu...) lze jeho transakci přidržit stiskem HOLD, tzn. stávající otevřený účet se uloží do mezipaměti a lze pokračovat na jiném účtu. Po opětovném stisknutí kl. HOLD se vrátí pokladna zpět k předchozímu účtu.

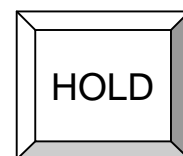

Poznámka: ujistěte se, zda při tisku zpráv „Z“ není některý účet „přidržen“ – mohly by vzniknout rozdíly při uzávěrce.

4.5 Účet zap/vyp a Kopie účtu

Tisk účtu lze potlačit klávesou ÚČET ZAP/VYP. Pokud je již transakce uzavřena, a je tento účet nutno vytisknout, lze použít tlačítko SOUČET pro vytisknutí kopie účtu. Lze použít pouze pro poslední účet.



4.6 Datum a čas

Zobrazení času a datumu lze při uzavřené transakci v módu „R“ provést stiskem klávesy X.

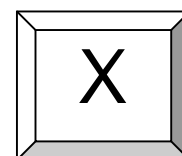

4.7 Bez prodeje

Otevření zásuvky bez zadání transakce. Počet použití této funkce se tiskne ve zprávách. Tuto klávesu lze také použít pro tisk čísla na otevřené účtence.

Příklad: Tisk čísla na otevřené účtence.

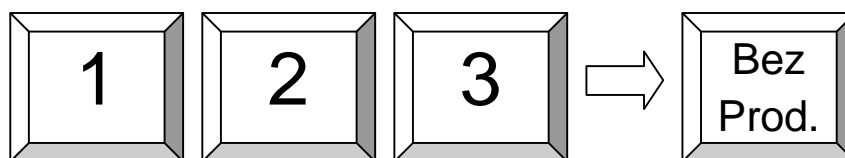

4.8 Vklady a výběry

Výběr / vklad hotovosti popř. šeků z/do pokladní zásuvky se provádí následujícím postupem:

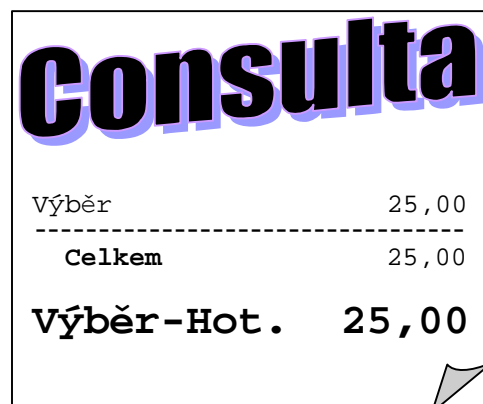

Příklad: Výběr 25,- Kč z pokladny.

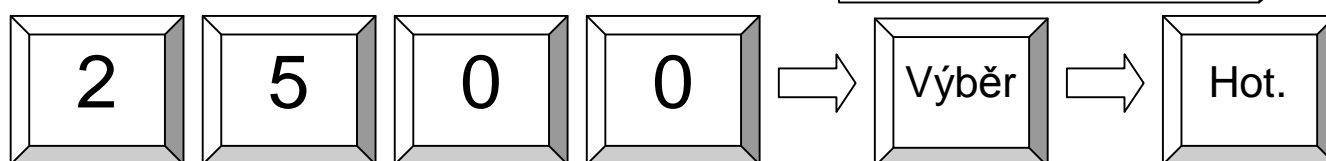

Příklad: Vklad 50,- Kč do pokladny.

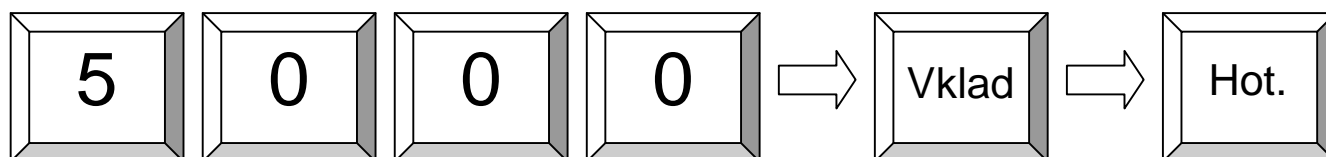

4.9 Dělení platby účtu

Pokladna umožňuje rozdělení platby účtu, tzn. lze zaplatit část v hotovosti a část např. šekem.

Příklad: Účet na 10,- bude zaplacen 6,- v hotovosti a 4,- kartou.

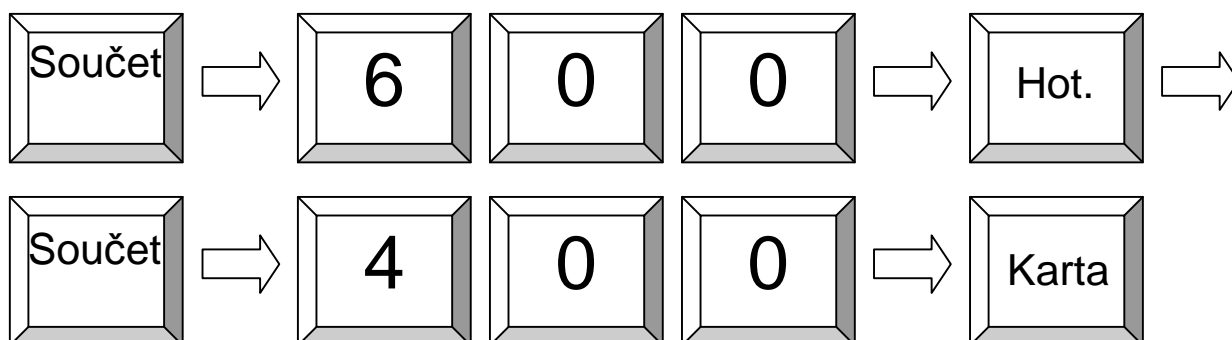

Poznámka: před otevřením nového účtu je nutno kompletně doplatit celý účet.

4.10 PLU nová cena

Někdy je nutno změnit při prodeji již naprogramovanou cenu PLU jen pro danou transakci.

Příklad: Prodej PLU 5 s cenou 0,50 Kč.

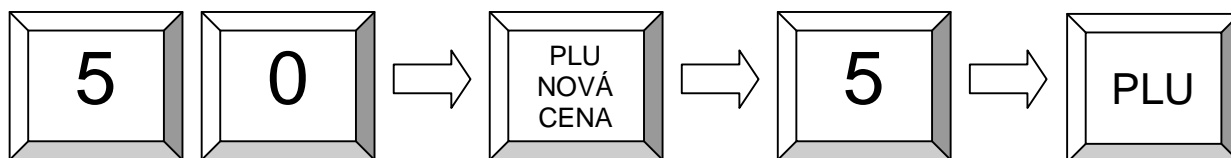

5. Restaurační funkce

5.1 Přihlášení číšníka

Viz kapitola 2.1 – přihlášení obsluhy.

5.2 Otevření nového / existujícího stolu

1: Zadání čísla stolu a stisk klávesy STŮL

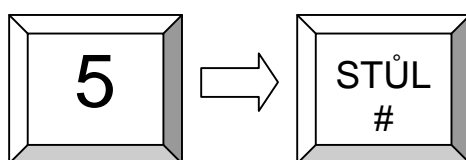

Option2: přímý výběr ze seznamu stolů.

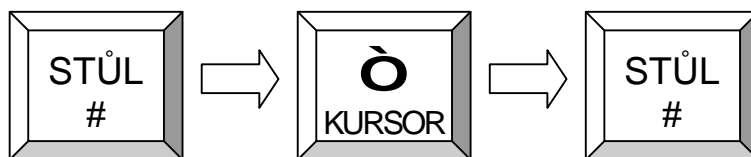

Jakmile je stůl otevřen je možno zadávat položky (PLU). Dále je možno použít tzv. modifikátory, které jsou určeny pro kuchyni určující typ úpravy např. steaku apod. Opět je zde možnost buďto zadání čísla úpravy a nebo výběr ze seznamu obdobně jako při otevírání stolu.

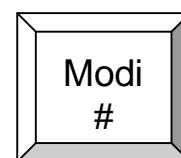

Až je objednávka hotová, stiskem kl. STŮL ji uzavřeme a v tom okamžiku se tisknou objednávky (pokud jsou naprogramované) v kuchyni.

5.3 Tisk účtu a uzavření stolu

Standardně je nastaveno že pro každý stůl je nutno tisknout 2 účty.

První je tzv. předběžný účet a je možno ho vytisknout kdykoliv. Obsahuje součtovaný obsah stolu a text PŘEDBĚŽNÝ ÚČET. Po jeho vytisknutí můžete dále přidávat položky na stůl.

Příklad: Předběžný účet stolu 2

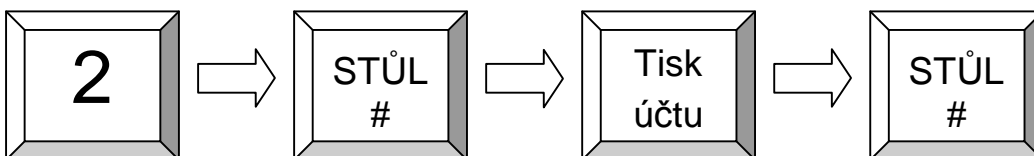

Jakmile je předběžný účet vytištěn, může být zaplacen a obsluha může vytisknout účet již finální, kde bude uveden/zvolen druh platby.

Příklad: Uzavření stolu č. 7 a tisk účtu.



Consulta		
ÚČET		
Stůl	#7	
4 Cola	2,00	8,00
3 Burger	7,00	21,00

7 Celkem		29,00
Hotovost		29,00

6. Rozšiřující funkce stolu

6.1 Storno položky na stole

Stornovat položku na stole lze jednoduše otevřením stolu, nalistováním položky a stisknutím klávesy STORNO.

Příklad: STORNO položky na stole č. 1

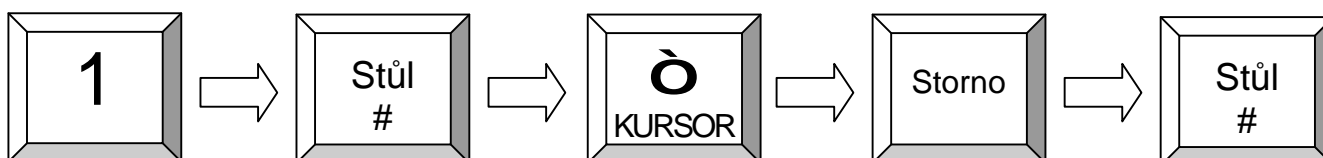

Nalistujte danou položku

6.2 Změna stolu

Změna stolu umožňuje přenést kompletní stůl na jiný. Podmínkou je že cílový stůl musí být prázdný tzn. Musí mít saldo 0.

Příklad: Změna stolu 1 na stůl 3.



6.3 Dělení (separace) stolu

Pro rozdělení stolu se používá klávesa SEPAR. Jednoduše otevřete stůl, najdete položku a stisknete klávesu SEPAR. Opakujte u všech žádaných položek.

Příklad: Rozdělení stolu č. 2

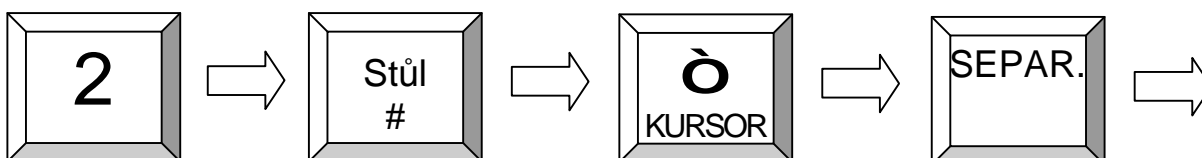

Vyberte položku

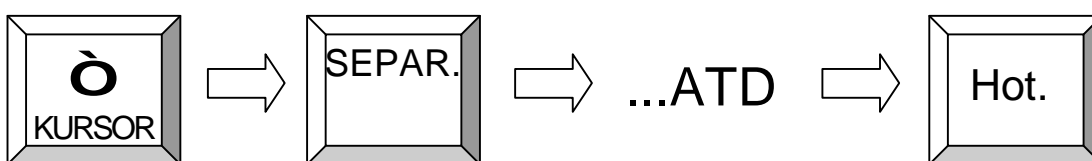

Vyberte další položku

6.4 Další rozšiřující funkce

Práce s prodejními funkcemi (stůl, pokoj..)

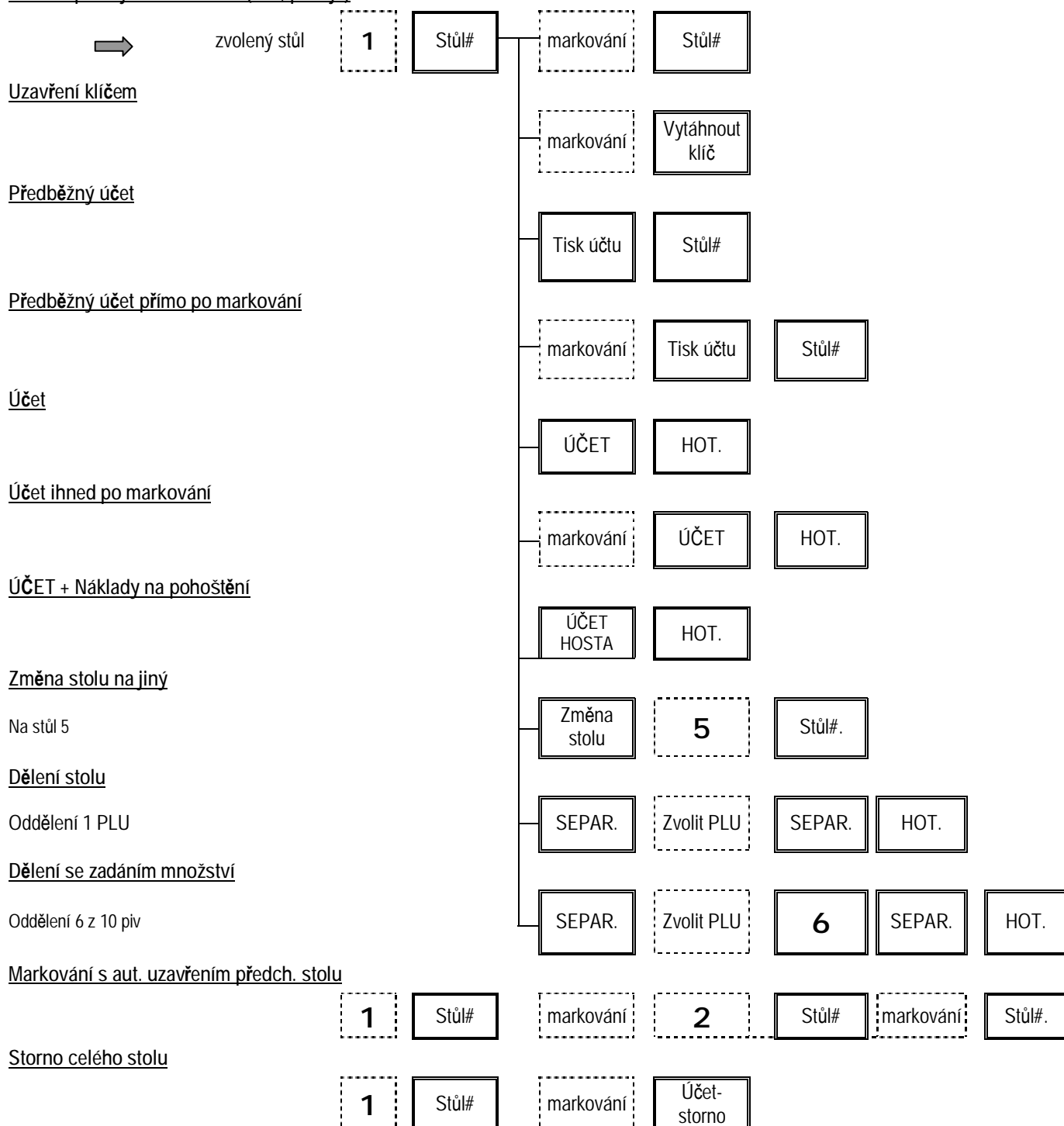

7. Programování (mód P)

7.1 Programování datumu a času

Programování datumu.

Zadejte datum ve formátu DDMMRRRR a stiskněte



Programování času:

Zadejte čas ve formátu HHMM a stiskněte



7.2 Snadné programování

Pokladna má programovací mód, který je přístupný buďto číšníkovi s právy manažera a nebo v módu manažer (M) pozice. Programování spustíme zadáním programového módu a stiskem tlačítka SOUČET. Ukončení programování se provádí opětovným stiskem kl. SOUČET nebo přepnutím či vytažením klíče. Je přístupno několik módů programování

MÓD 1 - programování ceny PLU (aktuální cenová hladina)

MÓD 2 - programování nákupní ceny PLU

MÓD 3 - programování názvu PLU

MÓD 4 - programování 2. názvu PLU

MÓD 100, 101, 102 a 103
- při použití scanneru (čárových kódů)

Postup programování (např. cena PLU č. 50 = 25,60):

- mód programování (1) + SOUČET
- hodnota (2560) + SOUČET
- č. PLU (50) + kl. PLU a nebo přímá kl. PLU 50
- ukončení programování kl. SOUČET

7.3 Programování souborů

Programování se provádí pomocí systémových kláves NAHORU, DOLŮ, PGUP, PGDN, TYPE, X a CR. Programování je přístupné pouze v módech X, Z a P. Programování se začíná zadáním čísla souboru, který chceme měnit a stiskem klávesy TYPE a nebo stiskem kl. TYPE a výběrem daného souboru pomocí kurzorů. Zobrazí se první položka daného souboru. Tu lze změnit zadáním čísla položky a následným stiskem kl. X.

Všechny změny se tisknou na tiskárně. Ukončit programování lze buďto přepnutím klíče a nebo opětovným stiskem kl. TYPE. Pro další detaily o jednotlivých souborech nahlédněte do návodu programovacího QPROG.DOC.

Programový mód 100, 101, 102, 103 a 255 je určen pro údržbu PLU při používání scanneru tzn. čárových kódů.

Číslo souboru	Typ souboru	Kód klávesy	QPROG.DOC kapitola	QPROG.DOC Paragraf
1	Parametry	Není	Kapitola 6 (SYSTÉM)	Systémové parametry
2	Volby	Není	Kapitola 6 (SYSTÉM)	Volby
3	Časová období	Není	Kapitola 6 (SYSTÉM)	Časová období
4	Období den v týdnu	Není	Kapitola 6 (SYSTÉM)	Období den v týdnu
5	Období den v měsíci	Není	Kapitola 6 (SYSTÉM)	Období den v měsíci
6	Období od do	Není	Kapitola 6 (SYSTÉM)	Období od do
7	Hlavička účtu	Není	Kapitola 6 (SYSTÉM)	Hlavička účtu
8	Pata účtu	Není	Kapitola 6 (SYSTÉM)	Pata účtu
9	Hlavička SLIP	Není	Kapitola 6 (SYSTÉM)	Hlavička SLIP
10	Pata SLIP	Není	Kapitola 6 (SYSTÉM)	Pata SLIP
11	Obecné texty	Není	Kapitola 6 (SYSTÉM)	Obecné texty
12	Chybová hlášení	Není	Kapitola 6 (SYSTÉM)	Obecné texty
13	Texty	Není	Kapitola 6 (SYSTÉM)	Obecné texty
14	Dny	Není	Kapitola 6 (SYSTÉM)	Obecné texty
15	Měsíce	Není	Kapitola 6 (SYSTÉM)	Obecné texty
16	Počítadla (X, Z, účet#)	Není		
17	Prodej	Není	Kapitola 5 (SOUBORY)	Prodej
18	Oddělení	Není	Kapitola 5 (SOUBORY)	Oddělení
19	Skupiny	5XXX	Kapitola 5 (SOUBORY)	Skupiny
20	PLU	1XXXX – 5XXXX	Kapitola 5 (SOUBORY)	PLU
21	DPH	Není	Kapitola 5 (SOUBORY)	DPH
22	Obsluha	2XXX	Kapitola 5 (SOUBORY)	Obsluha
23	Prodávající	3XXX	Kapitola 5 (SOUBORY)	Prodávající
24	Platby	7XX	Kapitola 5 (SOUBORY)	Platby
25	Zásuvky	8XX	Kapitola 5 (SOUBORY)	Zásuvky
26	Vklady/výběry	9XX	Kapitola 5 (SOUBORY)	Vklady/výběry
27	Rabaty	10XX	Kapitola 5 (SOUBORY)	Rabaty
28	Opravy	11XX	Kapitola 5 (SOUBORY)	Opravy
29	Cizí měny	12XX	Kapitola 5 (SOUBORY)	Cizí měny
30	Zprávy	Není	Kapitola 5 (SOUBORY)	Zprávy
31	Prodejní funkce	13XX	Kapitola 5 (SOUBORY)	Prodejní funkce
32	Stoly	Není	Kapitola 5 (SOUBORY)	Stoly
33	Pokoje	Není	Kapitola 5 (SOUBORY)	Pokoje
34	Účty	Není	Kapitola 5 (SOUBORY)	Účty

Číslo souboru	Typ souboru	Kód klávesy	QPROG.DOC kapitola	WQPROG.DOC Paragraf
35	Nepoužito			Nepoužito
36	Modifikátory	4XXX	Kapitola 5 (SOUBORY)	Modifikátory
38	Textové zprávy	Není	Kapitola 5 (SOUBORY)	Textové zprávy
39	Klávesnice	Není	Kapitola 5 (SOUBORY)	Klávesnice
40	Makra	15XX	Kapitola 5 (SOUBORY)	Makra
41	Menu	6XX	Kapitola 5 (SOUBORY)	Menu
42	Cenové hladiny	3XX	Kapitola 5 (SOUBORY)	Cenové hladiny
43	Typy transakcí	4XX	Kapitola 5 (SOUBORY)	Typy transakcí
44	Spec. úpravy	Není	Kapitola 5 (SOUBORY)	Spec. úpravy
45	Náhledová okna	16XX	Kapitola 5 (SOUBORY)	Náhledová okna
46	Přílohy	14XX	Kapitola 5 (SOUBORY)	Přílohy
47	Akční slevy	Není	Kapitola 5 (SOUBORY)	Akční slevy

7.4 Programování síťových funkcí

7.4.1 Plovoucí stoly

Pokud chcete používat tzv. plovoucí stoly které umožňují několika pokladnám v síti pracovat na stejných stolech, je nutno označit parametr (volbu) 92 – plovoucí stoly a určit počet pokladen v síti (parametr 55).

7.4.2 Plovoucí položky

Další možnost jsou plovoucí PLU, tzn. po úpravě PLU na pokladně jsou tyto informace automaticky odeslány na všechny ostatní pokladny v síti. Označte parametr (volbu) 93.

7.4.3 Sdílení tiskáren

Pokladny umožňují v podstatě jakékoliv sdílení tiskáren v síti ať interních či externích. Pro použití / sdílení tiskárny v síti je nutno toto sdílení naprogramovat na všech pokladnách které mají kterou tiskárnu využívat. Proto je nutné vždy nastavit port a pokladnu, na které se tiskne. Parametr „PORT“ vypadá následovně: RRP přičemž RR je číslo pokladny (0..24) a P je port (0..6). Port 0 znamená interní tiskárnu.

Příklad 1:

Interní termotiskárna na pokladně č.2 jako síťová tiskárna účtů

Parametr 9 (typ tiskárny): na hodnotu 2 - znamená interní termotiskárna

Parametr 10 (port tisk.): na hodnotu 20 - znamená pokl. 2 a port 0

Příklad 2:

Externí tiskárna TM-88 na pokladně č.1 jako síťová tiskárna objednávek

Parametr 21 (typ tiskárny): na hodnotu 3 - znamená TM-88

Parametr 22 (port tisk.): na hodnotu 12 - znamená pokl. 1 a port 2

Nutno nastavit na všech pokladnách v síti

7.4.4 Síťové zprávy

Parametr 1-8 v uživatelských zprávách umožňuje nastavení součtování zpráv za všechny pokladny v síti. Tzn. pokladna zkontroluje zda jsou všechny pokladny (dle velikosti sítě) připojeny a zapnuty. Pokud ano, tak vytiskne zprávu za všechny pokladny, jinak vytiskne chybové hlášení.

Je také ovšem možné vytisknout tuto zprávu i bez nastavení parametru 1-8 a to tak, že k požadované zprávě (jejímu číslu) přičteme 1000.

Pro síťovou systémovou zprávu je nutno přičíst 10000000 k jejímu číslu.

7.4.5. Program Mode 99

V programovém módu 99 lze aktivovat / deaktivovat některou pokladnu v síti. Při provádění tohoto úkonu nutno mít všechny pokladny v síti zapnuté. Dokud není pokladna v síti deaktivována, budou ostatní pokladny v síti odesílat informace o transakcích a změnách i na danou pokladnu. Při přechodu do módu 99 pokladna odešle všem ostatním pokladnám v síti informaci o deaktivaci pokud je nastaven počet pokladen v síti jinak se pouze deaktivuje. Zadáním 99 + TYPE pokladna zobrazí status všech pokladen v síti a lze pomocí ENTER (CR) měnit jejich status.

7.5 Trénink

Tréninkový mód umožňuje zkušební provoz pro novou obsluhu, kdy vše, co v daném módu provede (účet, otevření účtu...) nebude skutečně promítnuto do pokladny. Na displeji je tento mód zobrazován mřížkou (#) a na účtu se tiskne nápis TRÉNINK.

Pro přístup do tohoto módu je nutno u dané obsluhy nastavit příznak / parametr trénink.

8. Systémové zprávy

Všechny zprávy na pokladně, ať již se jedná o X nebo Z jsou plně programovatelné a lze je nastavit plně dle vašich požadavků. Můžete si určit, které údaje budou či nebudou tisknuty. Pro tisk přepněte do polohy X pro zprávy informativní bez výmazu paměti a do polohy Z pro zprávy uzavírající – nulovací. Poté stiskněte klávesu SYS pro systémové zprávy. Její výběr s následným tiskem provedete pomocí kurzorů a potvrzením klávesou CR.

Příklad: Tisk zprávy #5 v pozici klíče X. Stiskněte klávesu dolů tolikrát, než bude označena zpráva #5.

1: Výběr pomocí kurzorů

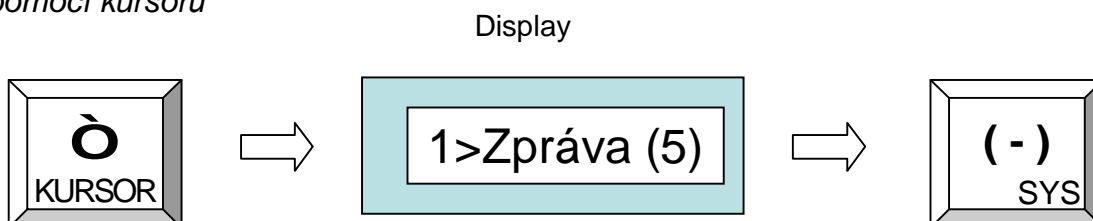

2: Přímé zadání čísla

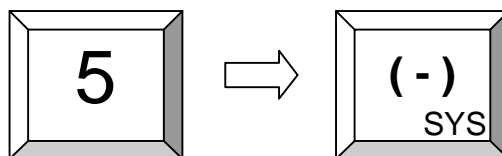

8.1 Uživatelské zprávy

Klávesou CR přistupujeme k uživatelským zprávám obdobně jako klávesou SYS k systémovým zprávám.

Příklad: Uživatelská zpráva č. 5

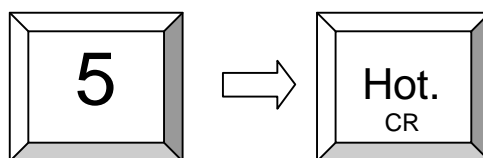

8.2 Druhy systémových zpráv

Pozice klíče X nebo P : Tisk zpráv bez výmazu

Pozice klíče Z : Tisk zpráv s výmazem

xx + SYS (-) : Tisk systémové zprávy kde xx znamená :

Typ zprávy	ID
Celkový prodej	1
Oddělení	2
Skupiny zboží	3
PLU	4
DPH	5
Platby	6
Zásuvky	7
Vklady / výběry	8
Slevy / přirážky	9
Opravy	10
Cizí měny	11
Prodejní funkce	12
Stoly	13
Speciální dodatky	18
Sklad	20

Zkontrolujte naprogramování kláves – standardně je : SYS = COUPON

8.3 Tisk elektronického žurnálu

Elektronický žurnál lze tisknout a / nebo nulovat uživatelskou zprávou č.101 a nebo pouze vynulovat č.102. Tisknout lze několika způsoby:

- 1 – 101 + CR – tisk posledního účtu
 - 2 – xxx + násobení (X) + 101 + CR – tisk posledních xxx účtů
 - 3 – 0 + násobení (X) + 101 + CR – tisk všech účtů
- při bude klíč v poloze Z, bude žurnál vynulován

9. Instalace

9.1 Jehličková tiskárna

9.1.1 Zavedení papíru

Odstříhňte konec pásky do roviny



Nezkoušejte
Zavést takovýto
papír

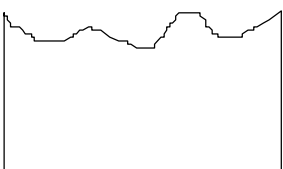

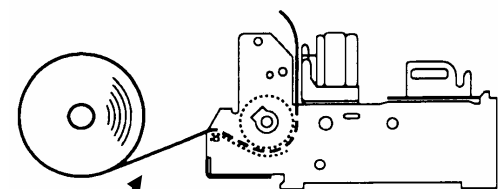

takto

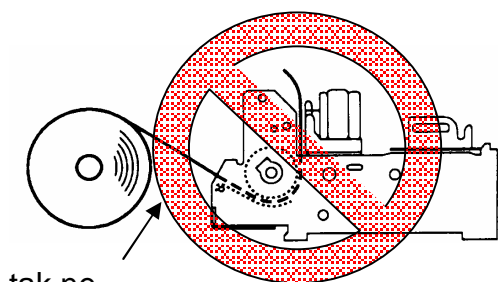

tak ne

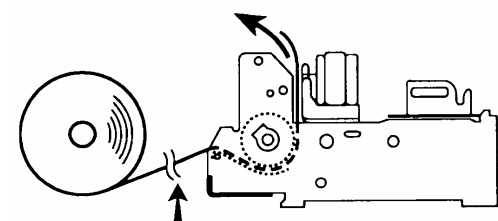

1. Otevřete kryt tiskárny
2. Zaveďte papír dle nakresleného obrázku
3. Stiskněte klávesu posun papíru a vysuňte papír tak, aby mohl být zaveden na osu navíjení (žurnál) v minimálně 3 závitech.
4. Obdobně proveďte s páskou pro tisk účtu, kterou ovšem zaveďte do otvoru v krytu
5. Zavřete kryt a utrhněte pásku

Pro vytažení papírové role odstříhňte před tiskárnou a vysuňte zbývající papír pomocí klávesy posun papíru.

Varování: Netahejte za papír pokud ještě tiskárna tiskne, mohlo by dojít k poškození tiskárny!!!

9.1.2 Instalace psací pásky

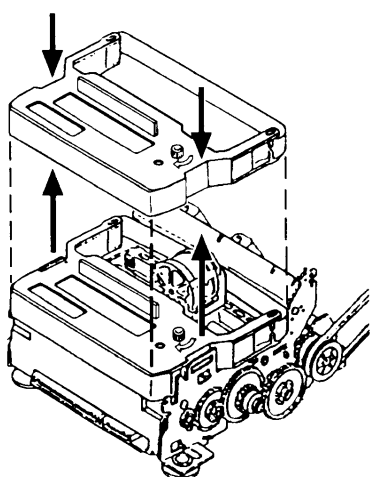

1. Otevřete kryt tiskárny.
2. Zasuňte / vyjměte kazetu dle obrázku
3. Zavřete kryt tiskárny.

9.2 Termotiskárna

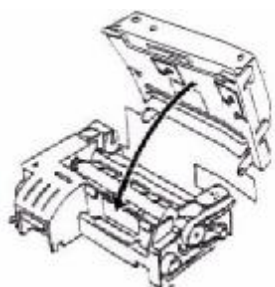

Střihač

Tiskárna

9.2.1 Vložení papíru

1. Zapněte pokladnu
2. Sestříhňte konec papíru do roviny dle obrázku.

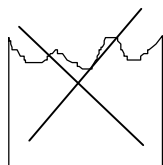

3. Otevřete kryt tiskárny.
4. Zaveďte papír do tiskárny

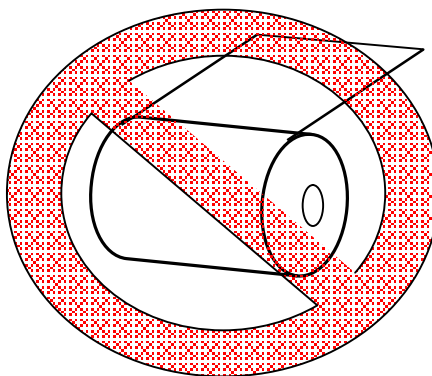
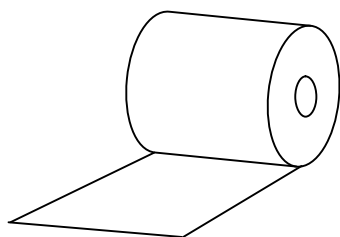

5. Tiskárna automaticky natáhne a ustříhne papír.
6. Zavřete kryt.

Pro vytažení papírové role odstříhňte před tiskárnou a vysuňte zbývající papír pomocí klávesy posun papíru

Poznámka: NIKDY nevytahujte papír proti směru posunu.

10. Příslušenství

10.1 Psací pásy

Psací pásy jsou k dostání u vašeho dealera. Používejte jedině originální příslušenství.

10.2 Interface pro komunikaci s PC

Pokladna je standardně vybavena komunikací s počítačem. Pro programování z počítače je dodáván zvláštní návod.

11. Údržba

- Nerozdělávejte pokladnu při čištění. Používejte pouze suchý nebo mírně navlhčený hadřík maximálně s použitím prostředku pro čištění povrchů. Nikdy ne agresivní a na bázi alkoholu.
- Vyvarujte se vniknutí kovových předmětů jako mince, kancelářské sponky apod. do prostoru tiskárny. Mohlo by to vést k poškození pokladny.

11.1 Nouzové otevření zásuvky

Použijte zadní skrytou páčku ve spodní zadní části zásuvky.

11.2 Informace o EM kompatibilitě a bezpečnosti

Pokladna splňuje následující normy

- 73/23/EEC, EN 60950 (DIN VDE 0805)
- 89/336/EEC, EN 55022 class B,
EN 50082-1

Výměna síťového kabelu

Může být provedena pouze autorizovanou osobou a musí být použit stejný typ kabelu.

12. Kódová tabulka

	0	1	2	3	4	5	6	7	8	9	A	B	C	D	E	F
2	Mez era	!	"	#	\$	%	&	'	()	*	+	,	-	.	/	
3	0	1	2	3	4	5	6	7	8	9	:	;	<	=	>	?
4	@	A	B	C	D	E	F	G	H	I	J	K	L	M	N	O
5	P	Q	R	S	T	U	V	W	X	Y	Z	[\]	^	_
6	`	a	b	c	d	e	f	g	h	i	j	k	l	m	n	o
7	p	q	r	s	t	u	v	w	x	y	z	{		}	~	?
8	€		,		„	...	†	‡		‰	Š	<	Ś	Ť	Ž	Ž
9		‘	’	“	”	•	–	—	~	™	š	>	ś	ť	ž	ž
A		˘	˘	Ł	Ϡ	Ą	!	§	¨	©	§	«	¬	-	®	Ž
B	°	±	¸	ł	´	μ	¶	·	¸	ą	§	»	Ł	”	ŀ	ž
C	Ŕ	Á	Â	Ă	Ä	Í	Ć	Ç	Č	É	Ę	Ë	Ě	Í	Î	Ď
D	Đ	Ń	Ň	Ó	Ô	Õ	Ö	×	Ř	Ů	Ú	Ů	Ü	Ý	Ť	ß
E	ŕ	á	â	ă	ä	í	ć	ç	č	é	ę	ë	ě	í	î	ď
F	đ	ń	ň	ó	ô	õ	ö	÷	ř	ů	ú	ů	ü	ý	ț	·

Windows CE

13. Periferie

13.1 Aktivace sériového interface RS 232

Pokladna může být dodána až s šesti porty.

Umístění portů (pohled zezadu)

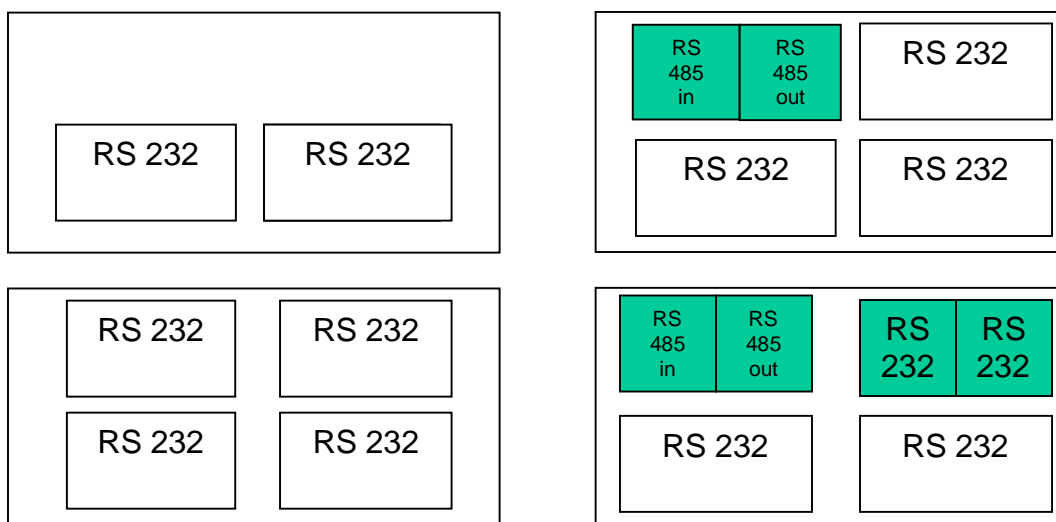

RS-485 je používán pro komunikaci pokladen v síti. Ostatní interface jsou plně využitelné pro další periferie. Pouze port označený SCANNER má navíc napájení 5V (MAX. 250 mA!!!) na pinu 9.

13.2 Propojení pokladen v síti

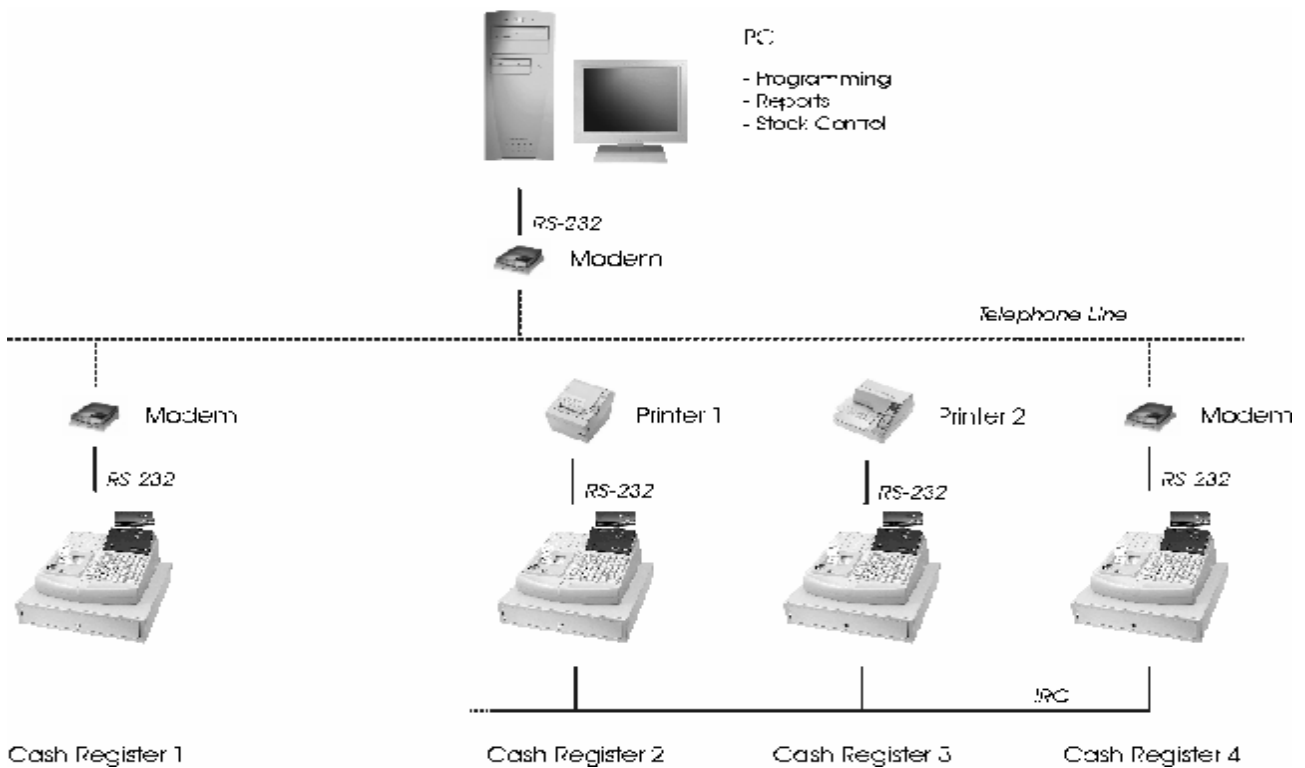

13.3 Kably

Zapojení pinů portu RS-232 je stejné jako zapojení pinů portu RS-232 v počítači.

13.3.1 Kabel počítač - pokladna

Pro propojení je nutný plnohodnotný RS-232 kabel:

QMP-3xxx 9-PIN		POČÍTAČ 9-PIN
2 - RXD	↔	3 - TXD
3 - TXD	↔	2 - RXD
4 - DTR	↔	6 - DSR
5 - GND	↔	5 - GND
6 - DSR	↔	4 - DTR
7 - RTS	↔	8 - CTS
8 - CTS	↔	7 - RTS

13.3.2 Kabel tiskárna - pokladna

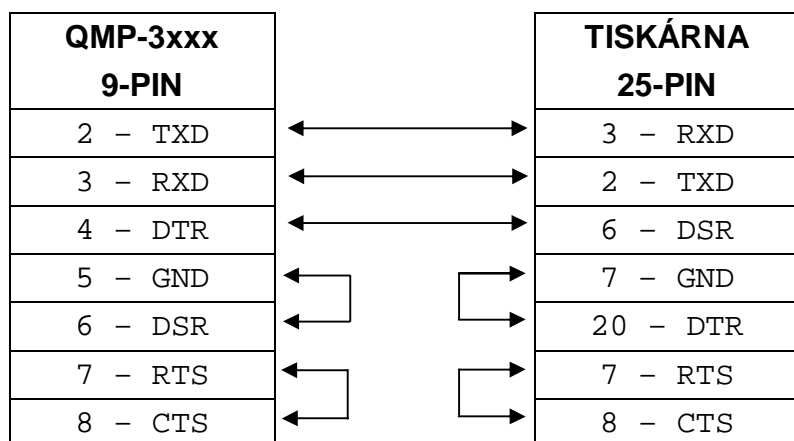

14. Chybová hlášení

ID	Popis chyby	ID	Popis chyby
1	Chybné zadání	25	Žurnál zaplněn
2	Chybný čas	26	Zadejte prodej (stůl...) #
3	Chybné datum	27	Chybný prodej (stůl..)
4	Chybné PLU	28	Chybná obsluha
5	Neznámá zpráva	29	Uzavřený prodej
6	Chybná funkce	30	Tisk účtu
7	Buffer trans. zaplněn	31	Konec papíru – účet
8	Probíhá platba	32	Konec papíru – žurnál
9	Uživ. – stop	33	SLIP – není papír
10	Neplaceno	34	Chyba přihlášení
11	Probíhá platba	35	Chyba kuchyňské tiskárny
12	Chyba skenování	36	Prodej neotevřen
13	Zvolte obsluhu	37	Buffer účtu zaplněn
14	Zvolte prodávajícího	38	Prodej se používá
15	Neprodáno	39	Soubor PLU zaplněn
16	Nezadána cena	40	Indexace PLU
17	Nulová cena		
18	Zavřena zásuvka		
19	Nutnost manažera		
20	Vysoká hodnota		
21	Sleva zakázána		
22	Oprava zakázána		
23	Již zlevněno		
24	Zadejte množství		

15. Fiskální paměť

15.1 Změna DPH

Krok	Operace	Displej
1	Udělejte Z-zprávu nebo bude zobrazena chyba "F04_TAKE_REPORT"	
2	Přepněte klíč do pozice „P“	"-- P --"
3	Zadejte 255 a stiskněte „ TYPE (PLU) “	"Změna DPH"
4	Stiskněte " ENTER ".	
5	Zadejte DPH1 a stiskněte "Enter" Např. 1900 pro 19.00%	%DPH1 x.xx
6	Zadaný text se zobrazí a vytiskne. Pro potvrzení stiskněte " ENTER ".	%DPH1 19.00
7	Zadejte DPH2 a stiskněte "Enter" Např. 500 pro 5.00%	%DPH2 x.xx
8	Zadaný text se zobrazí a vytiskne. Pro potvrzení stiskněte " ENTER ".	%DPH2 5.00
9	Zadejte DPH3 a stiskněte "Enter" Např. 0 pro 0.00% (V CZ NEPOUŽITO)	%DPH3 x.xx
10	Zadaný text se zobrazí a vytiskne. Pro potvrzení stiskněte " ENTER ".	%DPH3 0.00
11	Zadejte DPH4 a stiskněte "Enter" Např. 0 pro 0.00% (V CZ NEPOUŽITO)	%DPH4 x.xx
12	Zadaný text se zobrazí a vytiskne. Pro potvrzení stiskněte " ENTER ".	%DPH4 0.00
13	Zadejte DPH5 a stiskněte "Enter" Např. 0 pro 0.00% (V CZ jako DPH osvobozeno 0%)	%DPH5 x.xx
14	Zadaný text se zobrazí a vytiskne. Pro potvrzení stiskněte " ENTER ".	%DPH5 0.00
17	Potvrďte data stisknutím " ENTER ". Prosím potvrďte ----- %DPH 1 1.00 %DPH 2 2.00 %DPH 3 3.00 %DPH 4 4.00 %DPH 5 5.00	„Prosím potvrďte“
18	Data uložena -----	"Data uložena"
19	DPH je naprogramováno a změna uložena do RAM i do FM	

*) Procedura může být přerušena stiskem klávesy „TYPE“.

15.2 Tisk inicializačních dat z FM

Krok	Operace	Displej
1	Zapněte pokladnu a přepněte klíč do polohy "P".	"- - P - -"
2	Zadejte 255 a stiskněte "ENTER" pro spuštění výpisu	"255"
3	<p>Pokladna vytiskne data uložená v FM (inicializační údaje).</p> <pre> ----- DIČ CZ111222333 MC# A 12345678 ----- Změna DIČ ----- 18/07/03 16:43 FM Z-zpráva 1 5095612 Deset.místa 2 ----- Změna DPH ----- 18/07/03 16:43 Z-Counter 1 %DPH 1 1.00 %DPH 2 2.00 %DPH 3 3.00 %DPH 4 4.00 %DPH 5 5.00 ----- P.výmazů RAM ----- dd/mm/yy hh:mm ----- </pre>	

15.3 Tisk uzávěrek z FM

15.3.1 Tisk dle čísla Z-zprávy

Krok	Operace	Displej
1	Zapněte pokladnu a přepněte klíč do polohy "P".	"- - P - -"
2	Zadejte 254 a stiskněte "ENTER" pro spuštění	"START ?"
3	Zadejte číslo první zprávy požadovaného rozsahu. Pokud ne zadáte nic, vytiskne se poslední zpráva.	
4	Zadejte číslo poslední zprávy požadovaného rozsahu. Pokud ne zadáte nic, vytiskne se pouze první zpráva.	"END ?"
5	<p>Pokladna vytiskne požadované údaje:</p> <pre> ===== Výpis z paměti FM ----- FM-Z-Counter 1 FM-Z-Counter 10 ===== FM aktivována 18/07/03 16:43 ===== 18/07/03 16:43 FM Z-zpráva 1 Clk.obrat \$. \$\$ Poč F-účtů \$. \$\$ Clk.záp.obrat -\$. \$\$ Poč.neg.pol. \$. \$\$ Oprava chyby -\$. \$\$ Storno -\$. \$\$ Refundace -\$. \$\$ Základ DPH 1 \$. \$\$ Základ DPH 2 \$. \$\$ Základ DPH 3 \$. \$\$ Základ DPH 4 \$. \$\$ Osv.DPH 0% \$. \$\$ DPH 1 \$. \$\$ DPH 2 \$. \$\$ DPH 3 \$. \$\$ DPH 4 \$. \$\$ ----- Souhrnné údaje (*) ===== Základ DPH 1 \$. \$\$ Základ DPH 2 \$. \$\$ Základ DPH 3 \$. \$\$ Základ DPH 4 \$. \$\$ Osv.DPH 0% \$. \$\$ DPH 1 \$. \$\$ DPH 2 \$. \$\$ DPH 3 \$. \$\$ DPH 4 \$. \$\$ ===== </pre> <p>(*) Pokud je zadána pouze jedna zpráva, netiskne se ROZSAH a TOTAL (**) Přerušit tisk je možné stisknutím klávesy OPRAVA</p>	"FISCAL DUMP"
6	Výpis dokončen	"Dokončeno"

15.3.2 Tisk dle datumu

Krok	Operace	Displej
1	Zapněte pokladnu a přepněte klíč do polohy "P".	"- - P - -"
2	Zadejte 253 a stiskněte "ENTER" pro spuštění	"START ?"
3	Zadejte datum odkdy (DDMMYY) požadovaného rozsahu. Pokud nezadáte nic, vytiskne se poslední zpráva.	
4	Zadejte datum dokdy (DDMMYY) požadovaného rozsahu. Pokud nezadáte nic, vytiskne se pouze první zpráva.	"END ?"
5	<p>Pokladna vytiskne požadované údaje:</p> <pre> ===== Výpis z paměti FM ----- Datum 030605 Datum 030605 ===== FM aktivována 18/07/03 16:43 ===== 18/07/03 16:43 FM Z-zpráva 1 Clk.obrat \$.\$\$ Poč F-úctů \$.\$\$ Clk.záp.obrat -\$.\$\$ Poč.neg.pol. \$.\$\$ Oprava chyby -\$.\$\$ Storno -\$.\$\$ Refundace -\$.\$\$ Základ DPH 1 \$.\$\$ Základ DPH 2 \$.\$\$ Základ DPH 3 \$.\$\$ Základ DPH 4 \$.\$\$ Osv.DPH 0% \$.\$\$ DPH 1 \$.\$\$ DPH 2 \$.\$\$ DPH 3 \$.\$\$ DPH 4 \$.\$\$ ----- Souhrnné údaje (*) ===== Základ DPH 1 \$.\$\$ Základ DPH 2 \$.\$\$ Základ DPH 3 \$.\$\$ Základ DPH 4 \$.\$\$ Osv.DPH 0% \$.\$\$ DPH 1 \$.\$\$ DPH 2 \$.\$\$ DPH 3 \$.\$\$ DPH 4 \$.\$\$ ===== </pre> <p>(*) Pokud je zadána pouze jedna zpráva, netiskne se ROZSAH a TOTAL (**) Přerušit tisk je možné stisknutím klávesy OPRAVA</p>	"FISCAL DUMP"
6	Výpis dokončen	"Dokončeno"

15.3.3 Součet za období dle čísla Z-zprávy

Step	Operation	Operator Display
1	Zapněte pokladnu a přepněte klíč do polohy "Z".	"- - Z - -"
2	Zadejte 254 a stiskněte "ENTER" pro spuštění	"START ?"
3	Zadejte číslo první zprávy požadovaného rozsahu. Pokud ne zadáte nic, vytiskne se poslední zpráva.	
4	Zadejte číslo poslední zprávy požadovaného rozsahu. Pokud ne zadáte nic, vytiskne se pouze první zpráva.	"END ?"
5	Pokladna vytiskne pouze souhrn údajů (* Prerušit tisk je možné stisknutím klávesy OPRAVA	"FISCAL DUMP"
6	Výpis dokončen	"Dokončeno"

15.3.4 Součet za období dle datumu

Krok	Operace	Displej
1	Zapněte pokladnu a přepněte klíč do polohy "Z".	"- - Z - -"
2	Zadejte 254 a stiskněte "ENTER" pro spuštění "Fiscal Init Data Dump".	"START ?"
3	Zadejte datum odkdy (DDMMYY) požadovaného rozsahu. Pokud ne zadáte nic, vytiskne se poslední zpráva.	
4	Zadejte datum dokdy (DDMMYY) požadovaného rozsahu. Pokud ne zadáte nic, vytiskne se pouze první zpráva.	"END ?"
5	Pokladna vytiskne pouze souhrn údajů (* Prerušit tisk je možné stisknutím klávesy OPRAVA	"FISCAL DUMP"
6	Výpis dokončen	"Dokončeno"

15.3.4 Chybová hlášení FM

Chybová hlášení pokladen:

Error#	Text	Příčina
U25	Žurnál zaplněn	Byl zaplněn El. Journal. Pro pokračování ho musíte vytisknout.
1	F01_ROM FULL	Fiskální paměť zaplněna
2	F02_ROM BROKEN	Chybná položka zápisu v FM
3	F03_NO_ROM	Nenalezen FM modul
4	F04_TAKE_REPORT	Pro pokračování je nutná Denní Z-zpráva
5	F05_WRITE_ERROR	Chyba zápisu do FM
6	F06_VAT#_FULL	Není volné místo pro další DIČ
7	F07_BLANK_ERROR	FM modul není prázdný (při inicializaci)
8	F08_NO_TAX	Není přiřazeno DPH (nebo přiřazeno více než 1 DPH)
9	F09_RATE_FULL	Není další místo pro změnu DPH
10	F10_CLEAR_FULL	Nedostatek místa pro další výmaz paměti RAM
11	F11_TIME_ERROR	Zadávaný čas je starší než v FM
12	F12_DATE_ERROR	Zadávané datum je starší než v FM
13	F13_BOOT_ERROR	Nepoužito
14	F14_FLAG_ERROR	Chyba nulového prodeje
15	F15_POWER_ERROR	Nepoužito
16	F16_NO_SALE	Nebyl uskutečněn žádný prodej
17	F17_BLOCK_FULL	Nedostatek místa pro počítadlo bloků tiskárny
18	F18_RATE_EQUAL	Pokus o naprogramování DPH se stejnou hodnotou
19	F19_FM_CHANGED	Pokus o výměnu FM
20	F20_CMOS_ERROR	Chyba paměti RAM

21	F21_ZERO_SALE	Prodej s nulovou hodnotou
22	F22_RANGE_ERR	Pokus o tisk rozsahu FM závěrek které nejsou k dispozici
23	F23_OPEN_DAY	Speciální procedura
24	F24_CLOSE_TABLES	Nelze provést – jsou otevřené stoly
25	F25_DISP_ERROR	Chyba displeje
26	F26_OWNER_FULL	Dosažen max. počet uživatelů FM
27	F27_NO_ZERO_RATE	Nepovolena nulová hodnota DPH
28	F28_WRONG_PASSWD	Chybné heslo