

# **Návod k obsluze**

## **Registrační pokladny s fiskální pamětí**

*...designováno pro úspěch*

## Úvodem

Tato pokladna je navržena tak, aby splnila snad jakýkoliv požadavek z Vaší strany. Nastavení je velice jednoduché a hlavně rychlé... Mnoho rozšiřujících možností pak zjednoduší nastavení pokladny dle vašich požadavků. Ostatně, posuďte sami:

- Až 100 skupin zboží umožní roztřídit váš sortiment do kategorií a sledovat obraty
- Až 20 000 PLU s rychlým vyhledáváním, podporou čárového kódu a několika cenovými hladinami.
- Až 16 prodávajících a obsluh.
- Přehledný displej obsluhy a zákazníka.
- Automatický výpočet DPH - 8 hladin.
- Periodické uzávěrky vám umožňují okamžitý přehled o prodeji jak hodinový, tak denní, a měsíční obrat, skladovou zásobu a mnoho dalších údajů.
- Zálohovaná paměť umožňuje uchování údajů i během výpadku elektrické energie.
- Automatický tisk data, času, obsluhy a dalších údajů na účtu a v žurnálu.
- Tréninkový mód pro nové uživatele.
- Plně programovatelná klávesnice.
- Až 6 portů pro připojení externích zařízení.

V podstatě jsou modely CR 1200 co se týče programových možností a vybavení stejné, rozdíly jsou jen v typu tiskárny.



# 1. Klávesnice











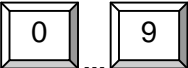





## 1.1 Popis klávesnice

















### 1.1.1 Klávesnice 16 x 8 programovatelná, plochá

1	2	3	4	5	6	7	8
A	B	C	D	E	F	G	H
9	10	11	12	13	14	15	16
I	J	K	L	M	N	O	P
17	18	19	20	21	22	23	24
Q	R	S	T	U	V	W	X
25	26	27	28	29	30	31	32
Y	Z	+	-	*	^	SP	CAPS
33	34	35	36	37	38	39	40
41	41	43	44	45	46	47	48
49	50	51	52	53	54	55	56
57	58	59	60	61	62	63	64
65	66	67	68	69	70	71	72
73	74	75	76	77	78	79	80
<b>Ç</b> ÚČET	<b>Ç</b> ŽURNÁL	OBSLUHA #	PLU SHIFT	CENA SHIFT	DPH SHIFT	<b>ñ</b> STRANA	<b>ñ</b> KURZOR
ÚČET ZAP/VYP	MOD. #	<b>X</b>	PLU TYPE	VKLAD	VÝBĚR	<b>ò</b> STRANA	<b>ò</b> KURZOR
REFUN DACE PRINT	<b>7</b>	<b>8</b>	<b>9</b>	+ %	- %	(-) SYS	<b>MĚNA</b>
STORNO DATE	<b>4</b>	<b>5</b>	<b>6</b>	TISK ÚČTU	ÚČET HOSTA	BEZ PRODEJE	<b>KARTA</b>
OPRAVA CHYBY TIME	<b>1</b>	<b>2</b>	<b>3</b>	SEPAR.	ZMĚNA STOLU	SUB TOTAL	<b>ŠEK</b>
OPRAVA	<b>0</b>	<b>00</b>	.	STŮL #	STŮL #	<b>HOTO</b> ENTER	<b>VOST</b> ENTER

Poznámka: Rozložení klávesnice uvedené v tomto manuálu nemusí odpovídat vaší klávesnici. Ta byla nastavena vaším dealerem a může obsahovat i jiné funkce. Pro podrobný popis vaší klávesnice kontaktujte vašeho dealera.

## 1.2 Popis jednotlivých kláves

Klávesa	Název	Funkce
	<b>Numerické klávesy</b>	- pro zadávání čísel
	<b>Posun účtu</b>	- posun papíru v tiskárně účtů
	<b>Posun žurnálu</b>	- posun papíru v tiskárně žurnálové pásky
	<b>Oprava</b>	- oprava chybného zadání popř. stisku klávesy
	<b>Oprava chyby</b>	- zrušení poslední zadané položky, i jiné v účtu
	<b>Storno</b>	- stornování položky v otevřeném stole
	<b>Násobení</b>	- násobení při prodeji a zobrazení času
	<b>Obsluha</b>	- přihlášení obsluhy z klávesnice
	<b>PLU změna</b>	- manuální změna přednastavené ceny PLU
	<b>PLU</b>	- pro zadání a prodej PLU dle čísla / kódu / EAN
	<b>Klávesy skupin</b>	- pro prodej na skupiny
	<b>Vklad</b>	- vklad hotovosti
	<b>Výběr</b>	- výběr hotovosti
	<b>Přirážka</b>	- procentuální přirážka na položku nebo účet
	<b>Sleva</b>	- procentuální sleva na položku nebo účet
	<b>Absolutní sleva</b>	- absolutní sleva zadaná částkou
	<b>Bez prodeje /NS/</b>	- otevření zásuvky
	<b>Součet</b>	- zobrazení součtu / kopie účtu

Klávesa	Název	Funkce
	<b>Hotovost</b>	- uzavření účtu - platba v hotovosti
	<b>Šek</b>	- uzavření účtu - platba šekem
	<b>Karta</b>	- uzavření účtu - platba kartou
	<b>Skupina shift</b>	- posun kláves pro skupiny
	<b>Měna</b>	- platba v cizí měně
	<b>Hold</b>	- přidržení stávajícího účtu (umožnění jiného)
	<b>Účet zap/vyp</b>	- zapnutí / vypnutí tisku účtenky <b>Ve fiskální verzi zakázáno</b>
 	<b>Klávesa posunu</b>	- pohyb po displeji
 	<b>Stránka nahoru / dolů</b>	- posun o stránku
	<b>STŮL</b>	- otevření / uzavření stolu
	<b>Separace/rozděl</b>	- dělení stolu
	<b>Změna stolu</b>	- přenos jednoho stolu na jiný
	<b>Tisk účtu</b>	- uzavření stolu a tisk účtu
	<b>Účet hosta</b>	- uzavření stolu s tiskem účtu hosta
	<b>Modifikátor</b>	- popisné PLU (např. STEAK – propečený, médium..)

## 1.3 Přepínač funkcí a jeho klíče

Přepínač funkcí má 6 poloh a jeden ze tří klíčů má přístup k různým polohám a tím umožňuje různé funkce.

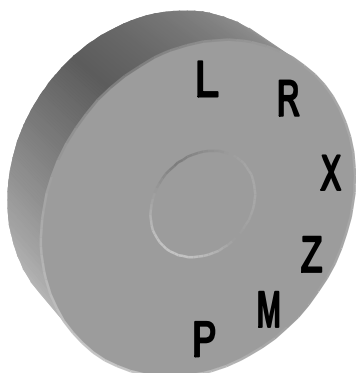

*Přepínač funkcí*

Následující klíče jsou k dispozici:

OP /SUP/ - Klíč obsluhy: L - R - X  
OW /Z/ - Klíč manažera: L - R - X - Z - M  
OWP /SU/ - Programovací klíč: L - R - X - Z - M - P

Klíč	Display	Mód/Funkce
L		- Vypnuto – pokladna je v pohotovostním režimu a žádná operace není přístupná
R	<b>REGISTRACE</b> <b>17 - 04 - 36</b>	- registrace – mód prodeje
X	<b>ZPRÁVA X</b>	- mód tisku zpráv bez výmazu zpráv z paměti
Z	<b>ZPRÁVA Z</b>	- mód tisku zpráv včetně výmazu zpráv z paměti
M	<b>Manažer</b>	- zpřístupnění všech funkcí, pro které je nutný manažer
P	<b>Programování</b>	- mód programování pokladny

## 2. Základní prodejní funkce

### 2.1 Přihlášení obsluhy

Operace na pokladně, které provádí přihlášená obsluha, jsou v paměti pokladny načítány právě této konkrétní obsluze. Tržby jednotlivých obsluh mohou být ve zprávách pokladny uvedeny odděleně, stejně tak, jako ostatní prováděné operace.

Standardně je přihlášena obsluha č. 1. Jsou čtyři způsoby přihlášení:

1:

Jestliže je na klávesnici dostupná klávesa OBSLUHA, zadejte číslo obsluhy a stiskněte klávesu OBSLUHA.

*Příklad:* Přihlášení obsluhy č.5.

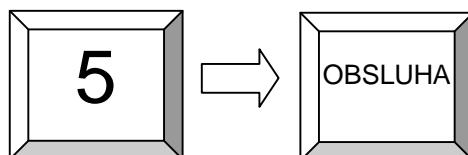

Naprogramované jméno obsluhy se zobrazí na displeji.

2:

Stiskněte klávesu OBSLUHA a na displeji se zobrazí seznam obsluh. Pomocí kurzorů vyberte obsluhu a potvrďte dalším stiskem kl. OBSLUHA.

3:

Lze přímo naprogramovat klávesu vybrané obsluhy.

4:

Poslední možnost je použití klíče (ať magnetického a nebo mechanického).

Pokud je naprogramován přihlašovací kód obsluhy, pokladna zobrazí text zadej kód a je nutno zadat naprogramovaný kód + potvrdit kl. OBSLUHA

*Příklad:* Přihlášení obsluhy č.5. s kódem 1231321

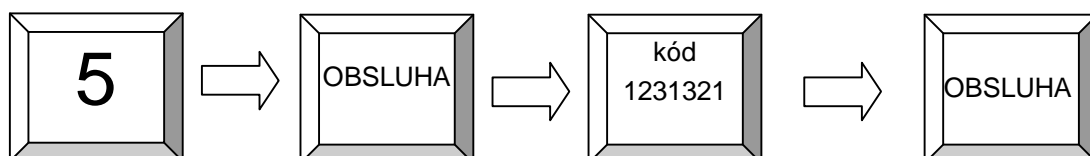

## 2.2 Prodej zboží na skupiny

*Příklad:* Prodej zboží v hodnotě 2,00 Kč do skupiny 3.

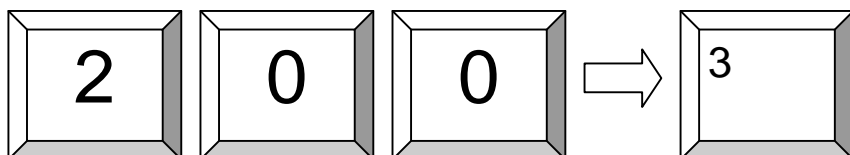

<b>Consulta</b>	
1 Skupina 3	2,00
-----	
1 Celkem	2,00
<b>Hotovost</b>	<b>2,00</b>

## 2.3 Prodej naprogramovaného PLU / Skupiny

Jestliže v pokladně je již naprogramovaná cena, lze jednoduše uskutečnit prodej pouhým stiskem tlačítka a nebo zadáním kódu zboží a stiskem tlačítka PLU. Jestliže má PLU přiřazen čárový kód, poté se jedná v podstatě o kód PLU.

*Příklad:* Prodej PLU č. 241.

<b>Consulta</b>	
1 PLU 241	5,00
-----	
1 Celkem	5,00
<b>Hotovost</b>	<b>5,00</b>

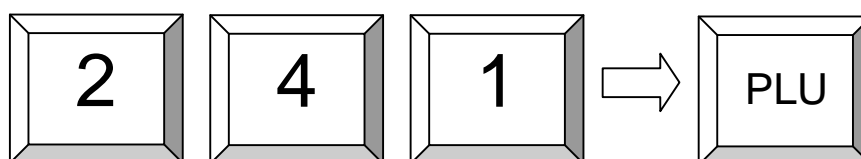



## 2.3.1 Vytvoření PLU během prodeje

Pokud je nutno naprogramovat nový druh zboží, umožňuje tato pokladna tuto funkci přímo během prodeje (při nastavení konfigurace pokladny do režimu kodů). Jednoduše zadáním neznámého kódu (EAN, č. PLU) se pokladna zeptá na zadání ceny. To můžu buďto stornovat (potvrdit OPRAVA), a nebo zadat cenu (SOUČET), poté skupinu (SOUČET) a nakonec název zboží pokud je naprogramováno zadání názvu během transakce (SOUČET). Jinak bude PLU přiřazen název skupiny, ke které bylo PLU přiřazeno.

*Příklad: Vytvoření PLU 123 – Cola – 15,00Kč.*

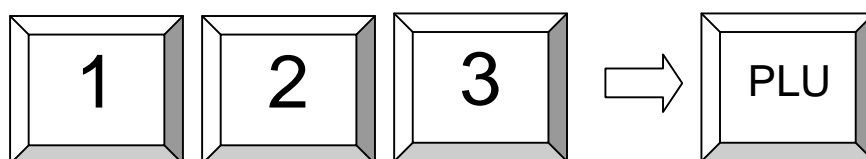

...poté se na displeji objeví dotaz na vytvoření PLU – vytvořit PLU? - potvrdit

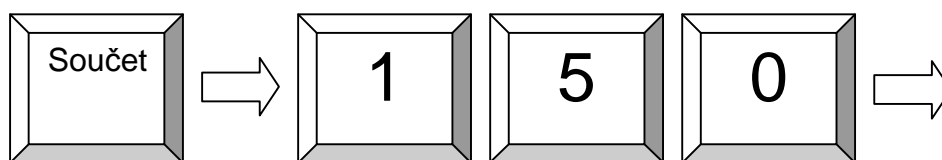

Zadání ceny...

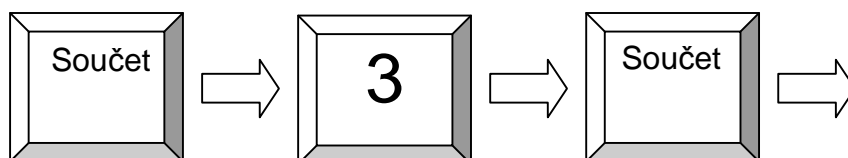

Zadání skupiny zboží...

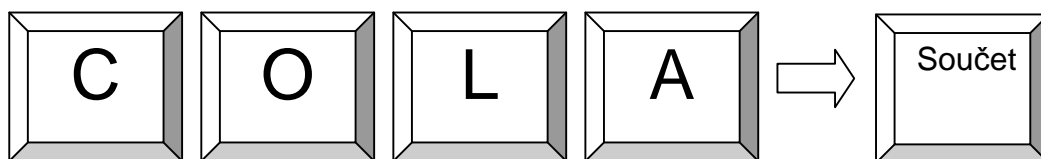

A poslední krok zadání názvu (pokud je naprogramováno zadávání)

*Pozn.:*

*Název PLU lze zadat pomocí kláves, které mají alfanumerické znaky na klávesnici. Alfanumerické znaky je možno naprogramovat libovolně včetně českých znaků.*

## 2.4 Vícenásobný prodej

Místo opakovaného zadávání stejných položek pokladna umožňuje použití klávesy násobení pro vícenásobný prodej na skupiny nebo PLU.

*Příklad:* Prodej na 3 x za 3,50 Kč do 1 skupiny .

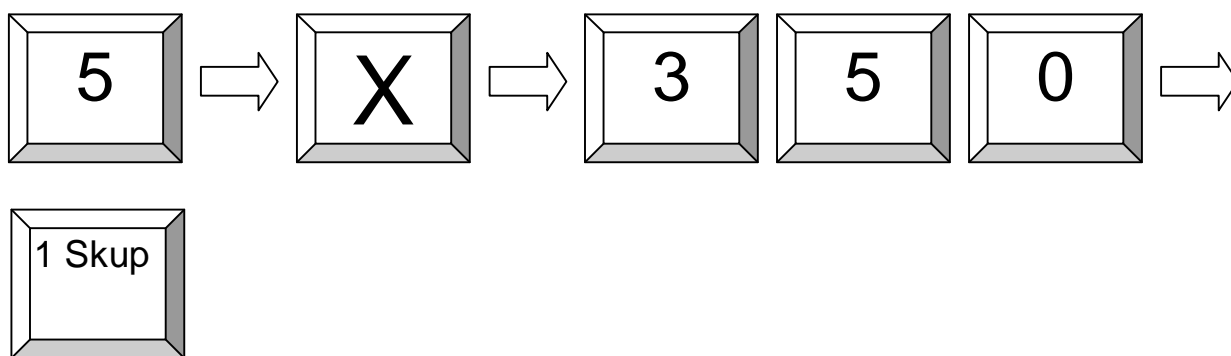

*Příklad:* Prodej 3 PLU č. 25 nenaprogramovaného na klávesnici.

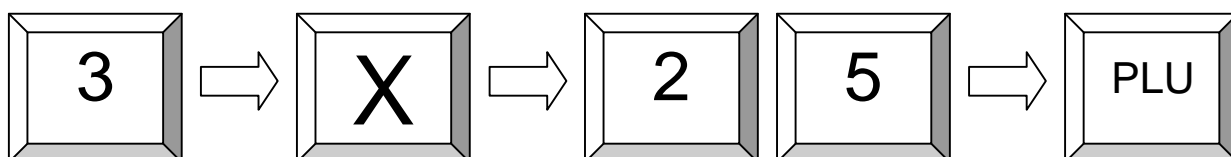

*Příklad:* Prodej 3 PLU s čárovým kódem 60050779.

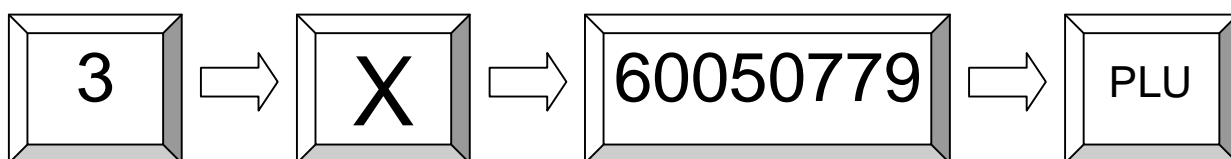

*Pozn. čárový kód je buďto zadán z číselné klávesnice, nebo přečten scannerem (poté není nutná kl. PLU)*

## 2.5 Platba prodeje

Zadaný prodej musí být uhrazen tzn. Zaplacen nějakým druhem platby. K dispozici jsou standardně možnosti uzavření účtu klávesou HOTOVOST, ŠEK a KARTA. Další lze naprogramovat. Tímto tlačítkem ukončíme prodej.

Před ukončením prodeje po stisku klávesy SOUČET lze provést další operace: Sleva na účet, zadání placené sumy, převod na Eur.

<b>consulta</b>		
2 Cola	2,20	4,40
-----		
2 Celkem		4,40
<b>Hotovost</b>		<b>10,00</b>
<b>Vrátit</b>		<b>5,60</b>

*Příklad:* Pro sečtení prodeje a zobrazení vrácené částky použijte klávesu SOUČET.

Zadejte přijatou hotovost 10,00 a stiskněte klávesu HOTOVOST.

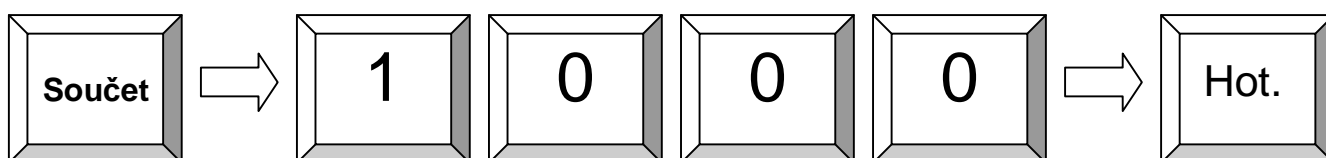

Popř. pro platbu kartou jednoduše stiskněte klávesu KARTA.

## 3. Storno, opravy a záporné transakce

### 3.1 Oprava chybného zadání

Např. Při chybném stisku klávesy popř. chybně zadané hodnotě/čísle na displeji, pro odstranění chybového hlášení /např: konec papíru!/  
Tlačítko **OPRAVA**

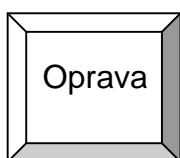

## 3.2 Oprava chyby – Zrušení poslední položky

Slouží ke zrušení **poslední** účtované a vytisknuté položky. V podstatě té položky, která je na displeji.

Tlačítko **OPRAVA CHYBY**

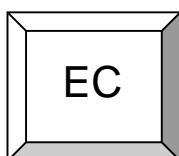

<b>consulta</b>		
2 Cola	2,20	4,40
Oprava chyby		
2 Cola	-2,20	-4,40
-----		
Celkem		0,00

Tuto funkci lze použít i na jinou položku účtu, pokud ji najdeme kurzorem. / Tato funkce je volitelná v programu/

## 3.3 STORNO položky během prodeje

Pro zrušení i jiné položky v účtu než poslední slouží také funkce **STORNO**. Tuto funkci je možno v rozúčtovaném účtu nahradit předchozí funkcí, pokud je povolena. Pro storno položek ve Stole musíme použít tuto funkci STORNO.

Stornování položky se používá ke zrušení položky na rozúčtovaném účtu např. při vrácení položky ještě před uzavřením účtu popřípadě opravy chyby vzniklé v průběhu transakce. Tuto funkci je možno omezit jen pro Manažera, jako i pro další funkce spojené s vrácením položek apod. (viz kap. 1.3).

<b>consulta</b>		
2 Dept1	2,50	5,00
Storno		
1 Dept1	-2,50	-2,50
-----		
1 Celkem		2,50
<b>Cash</b>		<b>2,50</b>

*Příklad:* Storno Skupiny 1 v ceně 2,50.

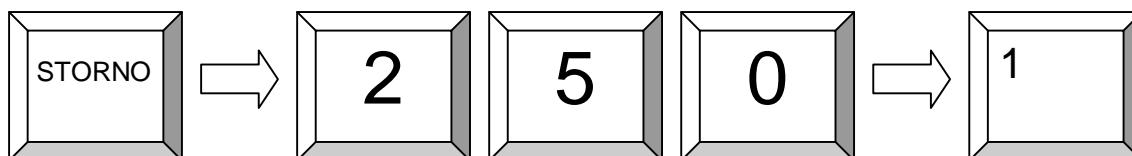

*Příklad:* Storno PLU 60050779.



Příklad: Storno snímaného PLU scannerem.

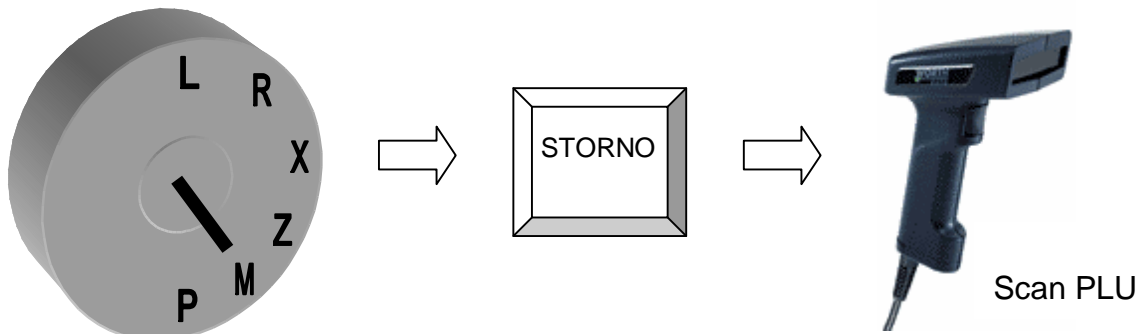

Po stornování je možné vrátit klíč do polohy R a pokračovat v prodeji

### 3.4 Vracení (Refundace) položek mimo účet

Pokud je položka vrácena již po uzavření a zaplacení účtu, je nutno zákazníkovi vydat zpět hotovost a připsat zboží zpět do stavu. Pro uvedené slouží funkce **REFUNDACE**.

Pro vrácení položky, je nutno stisknout před každou položkou klávesu **REFUNDACE**.

consulta		
Refundace		
1 PLU 5	2,50	-2,50
Refundace		
1 PLU 8	4,00	-4,00
-----		
2 Celkem		-6,50
<b>Hotovost</b>		<b>-6,50</b>

Příklad: Vracení PLU 5 a 8

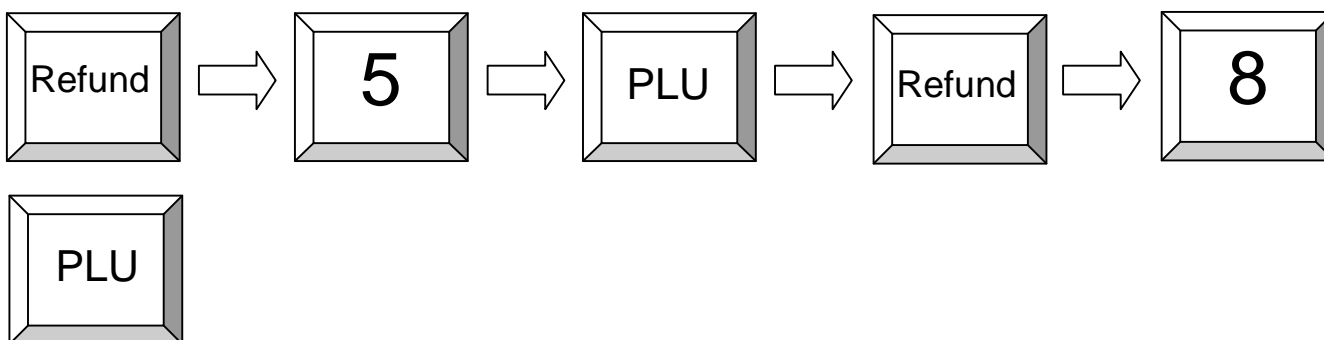

Příklad: Vrácení položky (scanner) kde je podmíněný manažer

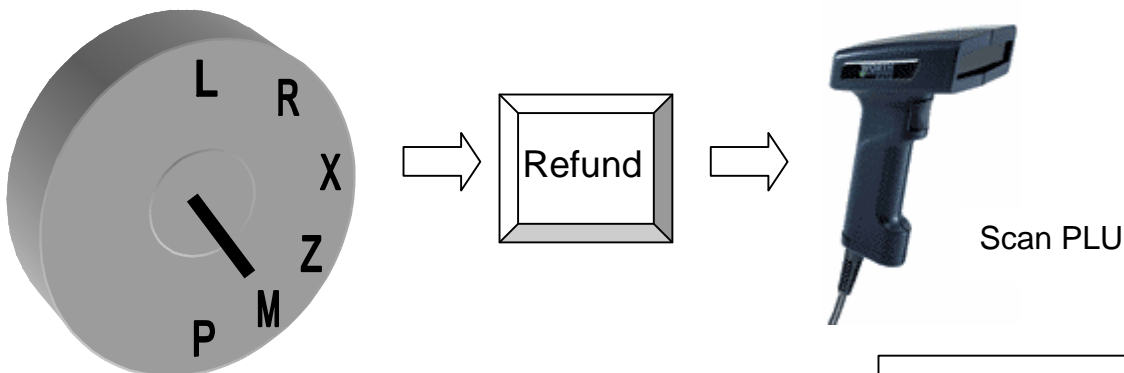

Jestliže je některá položka vyměňována, napřed položku vraťte, a poté načtujte novou. Pouhým stiskem součtu získáte rozdíl.

Příklad: Zákazník vyměnil PLU1 za PLU2.

<b>consulta</b>		
Refund		
1 PLU 1	2,50	-2,50
1 PLU 2	4,00	4,00
-----		
<b>Celkem</b>		1,50
<b>Hotovost</b>		<b>1,50</b>

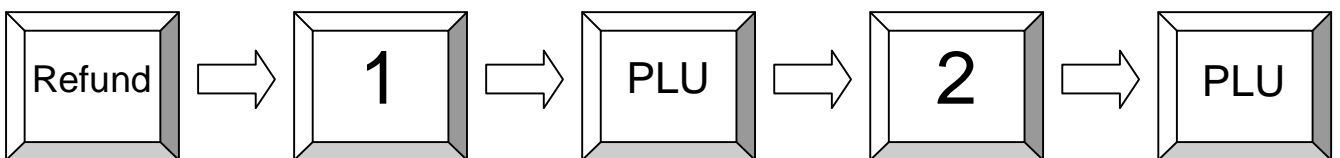

### 3.5 Slevy během prodeje

Existují dva druhy slev. Sleva procentuální a sleva pevná v Kč. Tyto můžeme dále použít buďto na položku a nebo na součet (účet).

- Pro slevu na položku nejdříve zadejte položku, a poté stiskněte hodnotu slevy a poté klávesu slevy.
- Pokud je sleva přednastavená, stačí pouhý stisk klávesy **Sleva** a vše proběhne automaticky.
- Pro slevu na celý účet stiskněte napřed klávesu součet pro výpočet registrované částky a poté klávesu sleva.

Příklad: Přeprogramovaná (10%) sleva na PLU 1.

<b>consulta</b>		
5 PLU 1	2,00	10,00
Sleva10%		1,00
-----		
5 Celkem		9,00
<b>Hotovost</b>		<b>9,00</b>

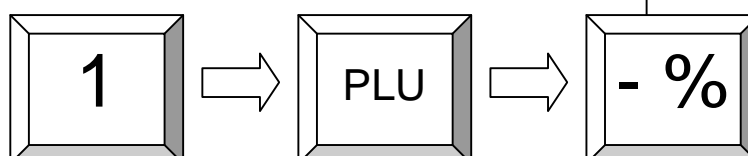

*Příklad: Procentuální sleva na celý účet se zadáním hodnoty slevy.*

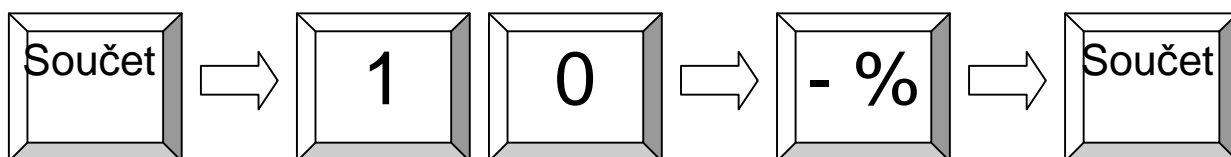

## Sleva...

*Příklad: Přeprogramovaná sleva finanční pevná v Kč u PLU, kde je nutný manažer.*

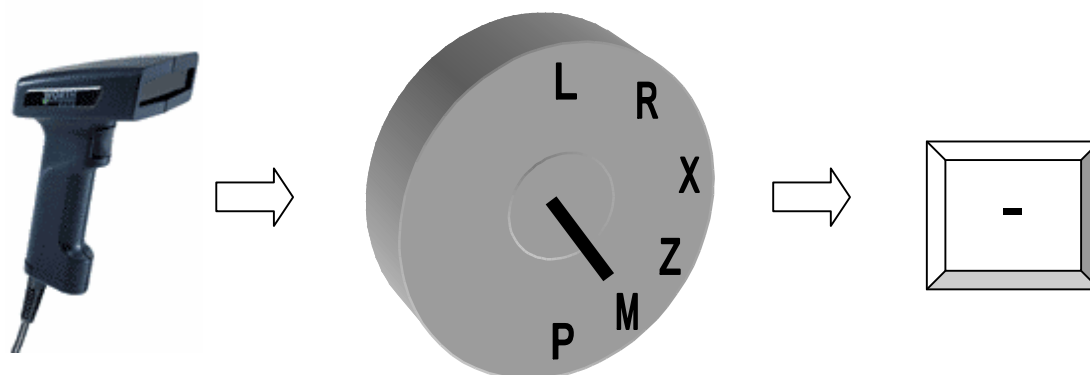

Poznámka: Přirážky pracují obdobně, pouze s kladným rabatem

## 3.6 Zrušení transakce neuzavřené

Pro zrušení kompletního rozúčtovaného účtu a všech položek na něm stiskněte klávesu CANCEL (**Storno účtu**). Tahle funkce je přístupná pouze v režimu manažer / **musí být naprogramovaná na tlačítku !!!!!** /.



**Ve fiskální verzi zakázáno**

## 3.7 Refundace kompletního účtu

Tato funkce je stejná jako refundace položky s tím rozdílem, že není nutno před každou položkou mačkat klávesu refundace. Jednoduše stiskněte klávesu **Refundace ÚČTU** a poté zadejte postupně podle účtu všechny položky k vrácení. Při této transakci jsou položky vráceny na sklad.

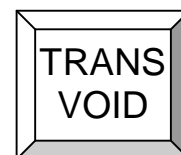

**Ve fiskální verzi zakázáno**

# 4. Speciální prodejní funkce

## 4.1 Posun skupin (Klávesy Shift)

Na jedné klávese je možné mít přiřazeny dvě skupiny s použitím tzv. Shift – posunu kláves. Např. v první hladině (Shift 1) je na klávese skupina 1 a v hladině 2 (Shift 2) bude např. o 30 vyšší, tzn. skupina 31. Standardně je nastavená hladina 1, a do hladiny 2 se přistupuje pomocí klávesy SKUPINA SHIFT. Po použití se pokladna opět vrátí do hladiny 1, nebo lze nastavit že zůstane, tudíž do hladiny 1 je nutno vstoupit opětovným stiskem klávesy Shift

## 4.2 Posun cenových hladin (Cena Shift)

Pokladna umožňuje naprogramování více cenových hladin které lze využít např. pro speciální vánoční slevy, druhou cenu pro stálé zákazníky apod. K této cenové hladině se přistupuje několika způsoby. Jeden z nich je přepínání pomocí klávesy CENA SHIFT s několika způsoby vrácení do standardní hladiny:

- a) Po každém PLU
- b) Po každé transakci
- c) Zůstává nezměněna do příštího stisku CENA SHIFT

*Příklad:* Prodej PLU 5 v druhé cenové hladině:



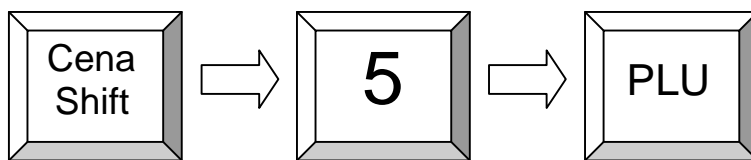

## 4.3 Cizí měny

Cizí měny jsou zajímavé pro ty, kdo používá při placení více měn.

*Příklad:* Pokud je potřeba platit cizí měnou, tak se používá následující postup:

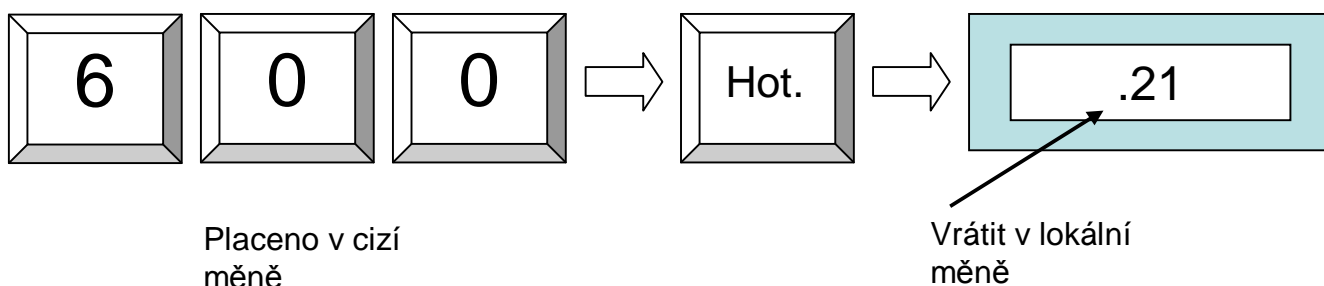
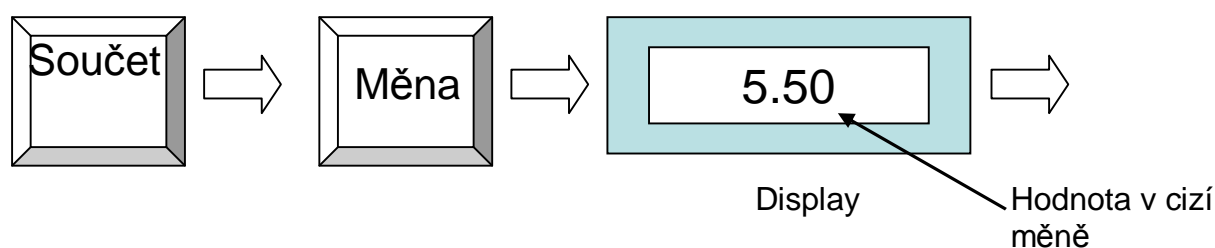

## 4.5 Účet zap/vyp a kopie účtu

Tisk účtu lze potlačit klávesou ÚČET ZAP/VYP. Pokud je již transakce uzavřena, a je tento účet nutno vytisknout, lze použít tlačítko SOUČET pro vytisknutí kopie účtu. Lze použít pouze pro poslední účet.

**Ve fiskální verzi zakázáno**



## 4.6 Datum a čas

Zobrazení času a datu lze při uzavřené transakci v módu „R“ provést stiskem klávesy X.

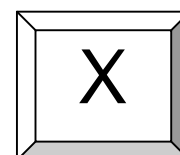

## 4.7 Bez prodeje

Otevření zásuvky bez zadání transakce. Počet použití této funkce se tiskne ve zprávách. Tuto klávesu lze také použít pro tisk čísla na otevřené účtence.

*Příklad:* Tisk čísla na otevřené účtence.

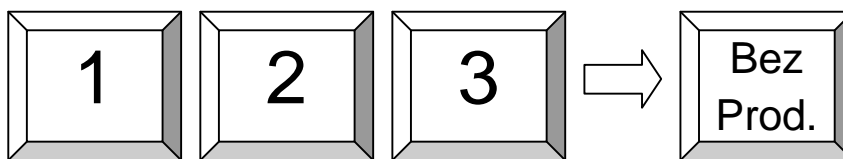

## 4.8 Výběr/vklad

Výběr / vklad hotovosti popř. šeků z/do pokladní zásuvky se provádí následujícím postupem:

<b>Consulta</b>	
Výběr	25,00
-----	
Celkem	25,00
<b>Výběr-Hot.</b>	<b>25,00</b>

*Příklad:* Výběr 25,- Kč z pokladny.

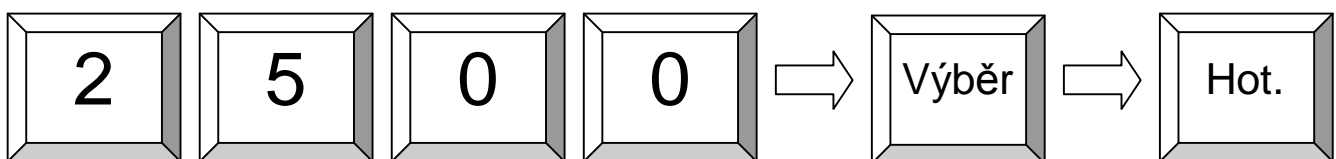

*Příklad:* Vklad 50,- Kč do pokladny.

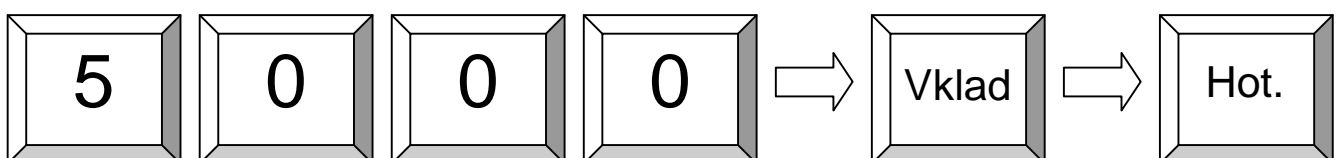

## 4.9 Dělení platby účtu

Pokladna umožňuje rozdělení platby účtu, tzn. lze zaplatit část v hotovosti a část např. šekem.

*Příklad:* Účet na 10,- bude zaplacen 6,- v hotovosti a 4,- kartou.

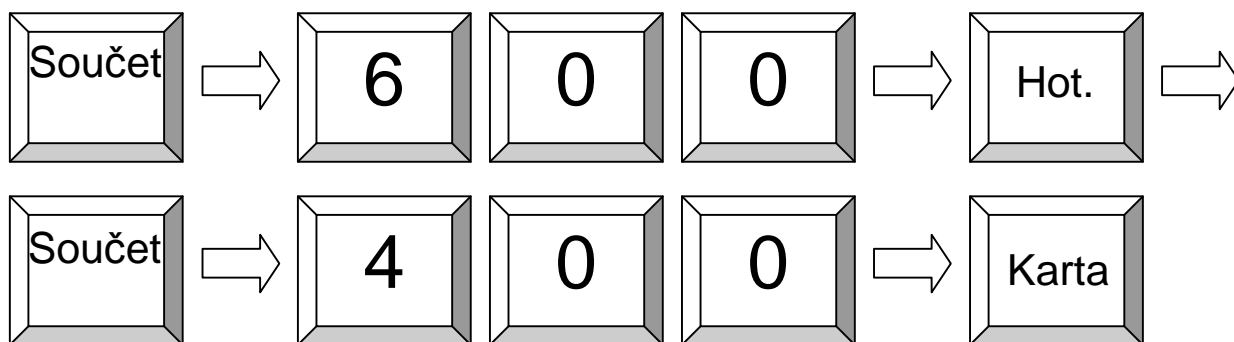

**Poznámka:** před otevřením nového účtu je nutno kompletně doplatit celý účet.

## 4.10 PLU nová cena

Někdy je nutno změnit při prodeji již naprogramovanou cenu PLU jen pro danou transakci.

*Příklad:* Prodej PLU 5 s cenou 0,50 Kč.

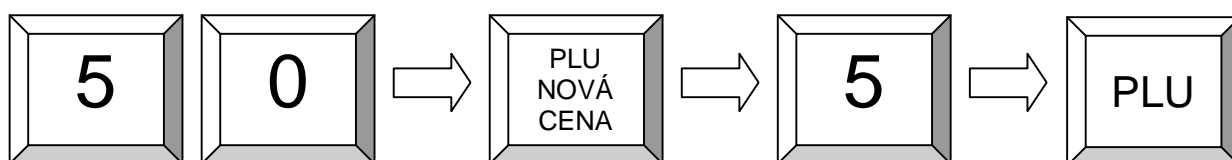

## 5. Restaurační funkce

### 5.1 Přihlášení číšníka

Viz kapitola 2.1 – přihlášení obsluhy.

## 5.2 Otevření nového / existujícího stolu

1: Zadání čísla stolu a stisk klávesy STŮL

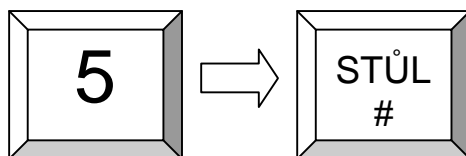

Option2: přímý výběr ze seznamu stolů.

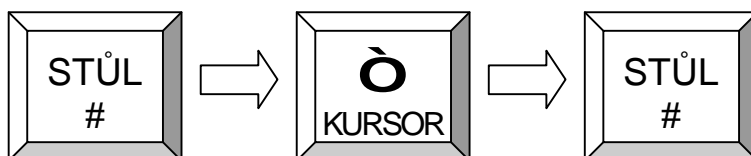

Jakmile je stůl otevřen je možno zadávat položky (PLU). Dále je možno použít tzv. modifikátory, které jsou určeny pro kuchyni určující typ úpravy např. steaku apod. Opět je zde možnost buďto zadání čísla úpravy a nebo výběr ze seznamu obdobně jako při otevírání stolu.

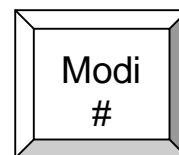

Až je objednávka hotová, stiskem kl. STŮL ji uzavřeme a v tom okamžiku se tisknou objednávky (pokud jsou naprogramované) v kuchyni.

## 5.3 Tisk účtu a uzavření stolu

Standardně je nastaveno že pro každý stůl je možno tisknout 2 účty.

První je tzv. předběžný účet a je možno ho vytisknout kdykoliv. Obsahuje součtováný obsah stolu a text PŘEDBĚŽNÝ ÚČET. Po jeho vytisknutí můžete dále přidávat položky na stůl.

Příklad: Předběžný účet stolu 2

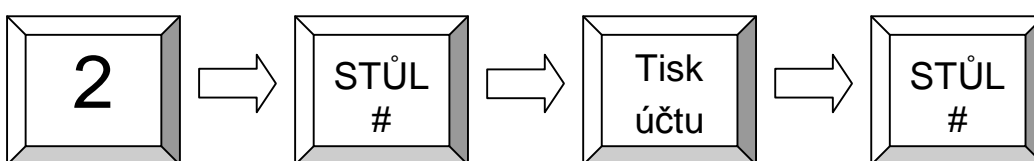

Jakmile je předběžný účet vytištěn, může být zaplacen a obsluha může vytisknout účet již finální, kde bude uveden/zvolen druh platby.

Příklad: Uzavření stolu č. 7 a tisk účtu.



<b>Consulta</b>		
<b>ÚČET</b>		
<b>Stůl #7</b>		
4 Cola	2,00	8,00
3 Burger	7,00	21,00
-----		
7 Celkem		29,00
<b>Hotovost</b>		<b>29,00</b>

## 6. Rozšiřující funkce stolu

### 6.1 Storno položky na stole

Stornovat položku na stole lze jednoduše otevřením stolu, stisknutím klávesy STORNO a zadáním požadované položky

Příklad: STORNO položky na stole č. 1

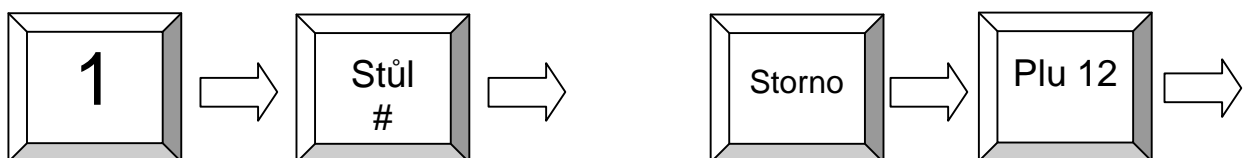

Uzavřít stůl

### 6.2 Změna stolu

Změna stolu umožňuje přenést kompletní stůl na jiný.

Příklad: Změna stolu 1 na stůl 3.



## 6.3 Dělení (separace) stolu

Pro rozdělení stolu se používá klávesa SEPAR. Jednoduše otevřete stůl, najděte položku a stiskněte klávesu SEPAR. Opakujte u všech žádaných položek.

Příklad: Rozdělení stolu č. 2

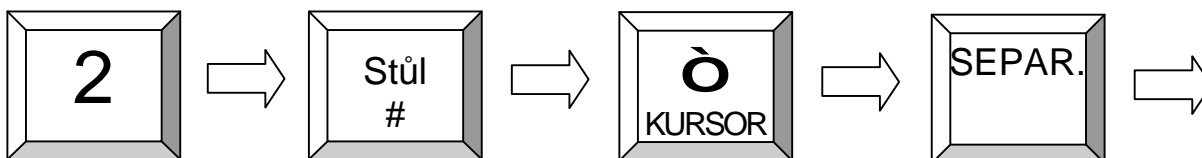

Vyberte položku

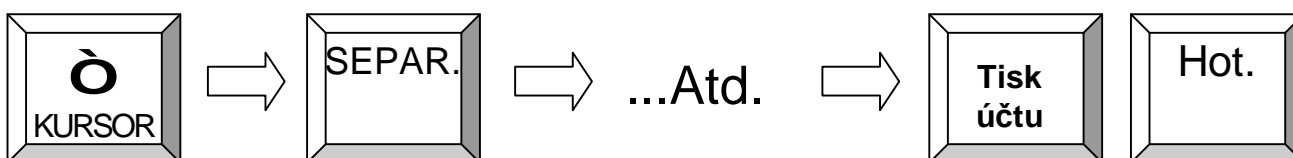

Vyberte další položku

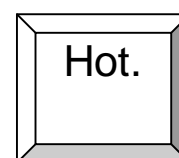

## 6.4 Další rozšiřující funkce

Práce s prodejními funkcemi (stůl, pokoj..)

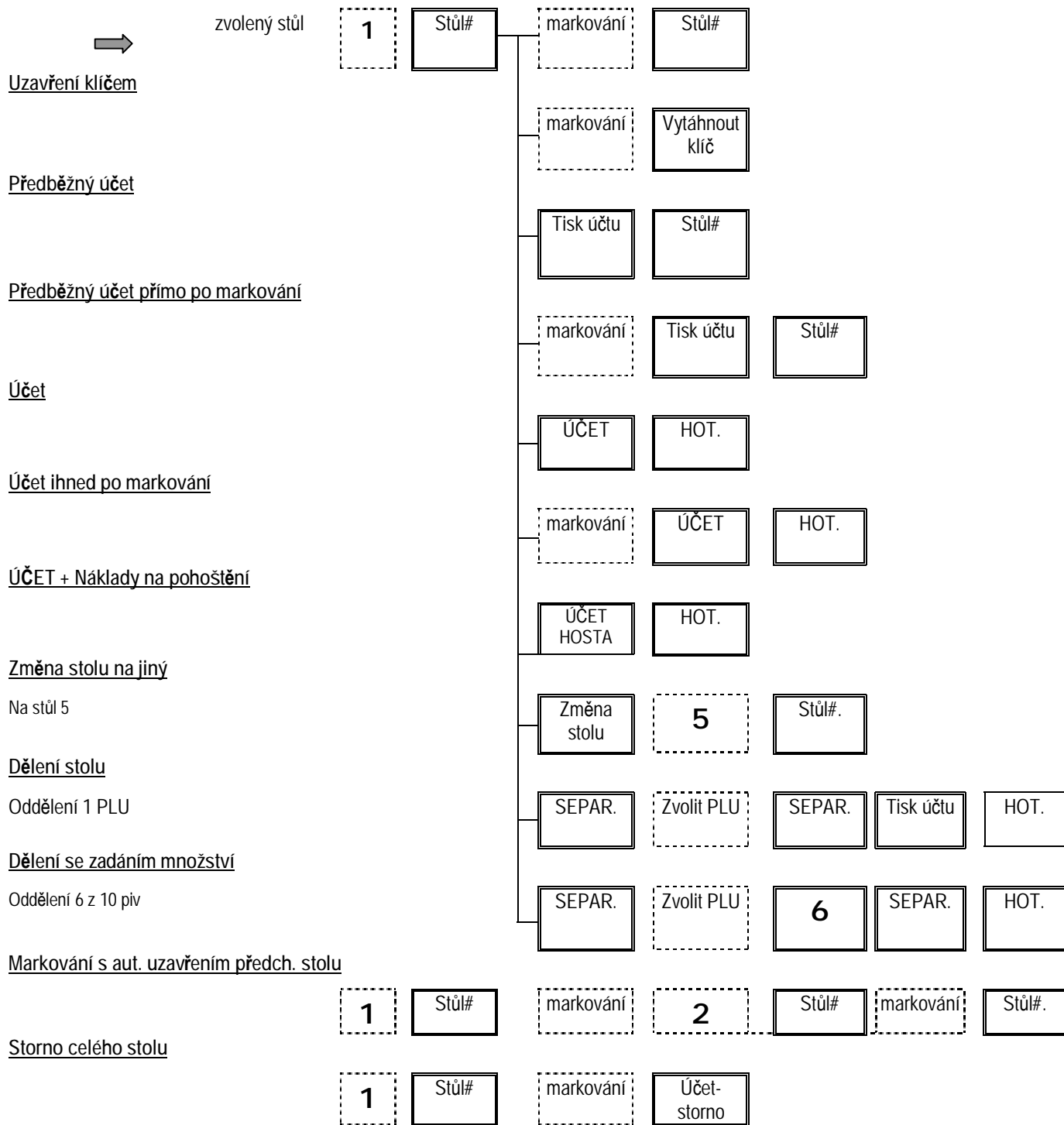

## 7. Programování (mód P)

Programování je umožněno teprve po uzavření pokladny denní Z zprávou (zpráva č. 1).

### 7.1 Programování datumu a času

Programování datumu.

Zadejte datum ve formátu DDMMRRRR a stiskněte

Programování času:

Zadejte čas ve formátu HHMM a stiskněte

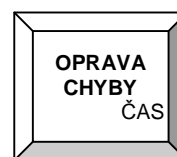

### 7.2 Funkce snadné programování

Pokladna má programovací mód, který je přístupný buďto číšníkovi s právy manažera a nebo v módu manažer (M) pozice klíče. Programování spustíme zadáním programového módu a stiskem tlačítka SOUČET. Ukončení programování se provádí opětovným stiskem kl. SOUČET nebo přepnutím klíče do jiné polohy. Je přístupno několik módů programování:

MÓD 1 - programování ceny PLU (vždy v aktuální nastavené cenové hladině)

MÓD 2 - programování nákupní ceny PLU

MÓD 3 - programování prvního názvu PLU

MÓD 4 - programování druhého názvu PLU

MÓD 5 - programování skupiny u PLU

MÓD 6 - programování příjem do skladu u PLU /pokud je aktivní/

MÓD 7 - programování výdej ze skladu u PLU

MÓD 8 - programování minimálního zůstatku PLU

MÓD 100, 101, 102 a 103  
- při použití scanneru (čárových kódů)

Postup programování (např. cena PLU č. 50 = 25,60):  
- 1 + SOUČET



- zadat hodnotu (2560) + SOUČET
- č. PLU (50) + kl. PLU a nebo přímá kl. PLU 50
- ukončení programování kl. SOUČET

## 5.3 Programování souborů

Programování se provádí pomocí systémových kláves NAHORU, DOLŮ, PGUP, PGDN, TYPE, X a CR. Programování je přístupné pouze v módech X, Z a P. Programování se začíná zadáním čísla souboru, který chceme měnit a stiskem klávesy TYPE a nebo stiskem kl. TYPE a výběrem daného souboru pomocí kurzorů. Zobrazí se první položka daného souboru. Tu lze změnit zadáním čísla progr. položky a následným stiskem klávesy X / násobení/.

Všechny změny se tisknou na tiskárně. Ukončit programování lze buďto přepnutím klíče a nebo opětovným stiskem kl. TYPE. Pro další detaily o jednotlivých souborech nahlédněte do programovacího návodu programu QPROG.DOC který je jeho součástí jako kontextová nápověda.

Programový mód 100, 101, 102, 103 a 255 je určen pro údržbu PLU při používání scanneru tzn. čárových kódů.

Číslo souboru	Typ souboru	Kód klávesy	QPROG.DOC kapitola	WQPROG.DOC Paragraf
1	Parametry	Není	Kapitola 6 (SYSTÉM)	Systémové parametry
2	Volby	Není	Kapitola 6 (SYSTÉM)	Volby
3	Časová období	Není	Kapitola 6 (SYSTÉM)	Časová období
4	Období den v týdnu	Není	Kapitola 6 (SYSTÉM)	Období den v týdnu
5	Období den v měsíci	Není	Kapitola 6 (SYSTÉM)	Období den v měsíci
6	Období od do	Není	Kapitola 6 (SYSTÉM)	Období od do
7	Hlavička účtu	Není	Kapitola 6 (SYSTÉM)	Hlavička účtu
8	Pata účtu	Není	Kapitola 6 (SYSTÉM)	Pata účtu
9	Hlavička SLIP	Není	Kapitola 6 (SYSTÉM)	Hlavička SLIP
10	Pata SLIP	Není	Kapitola 6 (SYSTÉM)	Pata SLIP
11	Obecné texty	Není	Kapitola 6 (SYSTÉM)	Obecné texty
12	Chybová hlášení	Není	Kapitola 6 (SYSTÉM)	Obecné texty
13	Texty	Není	Kapitola 6 (SYSTÉM)	Obecné texty
14	Dny	Není	Kapitola 6 (SYSTÉM)	Obecné texty
15	Měsíce	Není	Kapitola 6 (SYSTÉM)	Obecné texty
16	Počítadla (X, Z, účet#)	Není		
17	Prodej	Není	Kapitola 5 (SOUBORY)	Prodej
18	Oddělení	Není	Kapitola 5 (SOUBORY)	Oddělení
19	Skupiny	5XXX	Kapitola 5 (SOUBORY)	Skupiny
20	PLU	1XXXX – 5XXXX	Kapitola 5 (SOUBORY)	PLU
21	DPH	Není	Kapitola 5 (SOUBORY)	DPH
22	Obsluha	2XXX	Kapitola 5 (SOUBORY)	Obsluha

23	Prodávající	3XXX	Kapitola 5 (SOUBORY)	Prodávající
24	Platby	7XX	Kapitola 5 (SOUBORY)	Platby
25	Zásuvky	8XX	Kapitola 5 (SOUBORY)	Zásuvky
26	Vklady/výběry	9XX	Kapitola 5 (SOUBORY)	Vklady/výběry
27	Rabaty	10XX	Kapitola 5 (SOUBORY)	Rabaty
28	Opravy	11XX	Kapitola 5 (SOUBORY)	Opravy
29	Cizí měny	12XX	Kapitola 5 (SOUBORY)	Cizí měny
30	Zprávy	Není	Kapitola 5 (SOUBORY)	Zprávy
31	Prodejní funkce	13XX	Kapitola 5 (SOUBORY)	Prodejní funkce
32	Stoly	Není	Kapitola 5 (SOUBORY)	Stoly
33	Pokoje	Není	Kapitola 5 (SOUBORY)	Pokoje
34	Účty	Není	Kapitola 5 (SOUBORY)	Účty
<b>Číslo souboru</b>	<b>Typ souboru</b>	<b>Kód klávesy</b>	<b>QPROG.DOC kapitola</b>	<b>WQPROG.DOC Paragraf</b>
35	Nepoužito			Nepoužito
36	Modifikátory	4XXX	Kapitola 5 (SOUBORY)	Modifikátory
38	Textové zprávy	Není	Kapitola 5 (SOUBORY)	Textové zprávy
39	Klávesnice	Není	Kapitola 5 (SOUBORY)	Klávesnice
40	Makra	15XX	Kapitola 5 (SOUBORY)	Makra
41	Menu	6XX	Kapitola 5 (SOUBORY)	Menu
42	Cenové hladiny	3XX	Kapitola 5 (SOUBORY)	Cenové hladiny
43	Typy transakcí	4XX	Kapitola 5 (SOUBORY)	Typy transakcí
44	Spec. úpravy	Není	Kapitola 5 (SOUBORY)	Spec. úpravy
45	Náhledová okna	16XX	Kapitola 5 (SOUBORY)	Náhledová okna
46	Přílohy	14XX	Kapitola 5 (SOUBORY)	Přílohy
47	Akční slevy	Není	Kapitola 5 (SOUBORY)	Akční slevy

## 7.4 Snímání čárového kódu

## 7.5 Programování síťového provozu

### 7.5.1 Aktivace sítě

## 7.6 Trénink

Tréninkový mód umožňuje zkušební provoz pro novou obsluhu, kdy vše, co v daném módu provede (účet, otevření účtu....) nebude skutečně promítnuto do pokladny. Na displeji je tento mód zobrazován mřížkou (#) a na účtu se tiskne nápis TRÉNINK.

Pro přístup do tohoto módu je nutno u dané obsluhy nastavit příznak / parametr trénink.

## 8. Systémové zprávy

Systémové zprávy jsou pevně definované zprávy všech dostupných informací na pokladně v oddělených sestavách a skládáme z nich uživatelské zprávy. Pro tisk přepněte do polohy X pro zprávy informativní bez výmazu paměti a do polohy Z pro zprávy uzavírající – nulovací. Poté stiskněte klávesu SYS pro systémové zprávy. Její výběr s následným tiskem provedete pomocí kurzorů a potvrzením klávesou CR.

*Příklad:* Tisk zprávy #5 v pozici klíče X. Stiskněte klávesu dolů tolikrát, než bude označena zpráva #5.

**1:** Výběr pomocí kurzorů

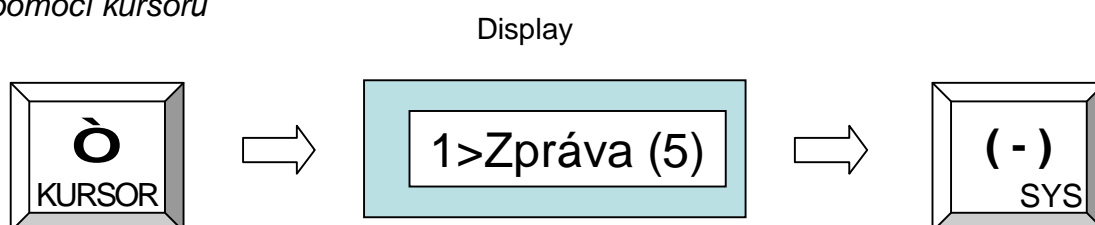

**2:** Přímé zadání čísla

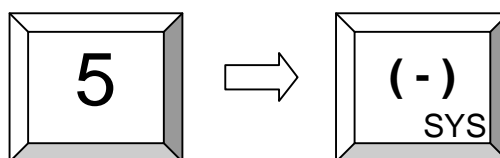

## 6.1 Uživatelské zprávy

Všechny uživatelské zprávy na pokladně, ať již se jedná o X nebo Z jsou plně programovatelné a lze je nastavit plně dle vašich požadavků. Můžete si určit, které údaje budou či nebudou tisknuty. Pro běžné použití je lépe používat uživatelské zprávy, které si nastavíme dle svých požadavků. Klávesou CR /hotovost/ přistupujeme k uživatelským zprávám obdobně jako klávesou SYS k systémovým zprávám.

*Příklad:* Uživatelská zpráva č. 5

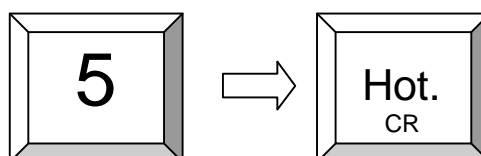

## 6.2 Druhy systémových zpráv

Pozice klíče X nebo P : Tisk zpráv bez výmazu  
 Pozice klíče Z : Tisk zpráv s výmazem

xx + SYS (-) : Tisk systémové zprávy kde xx znamená :

Typ zprávy	ID
Celkový prodej	1
Oddělení	2
Skupiny zboží	3
PLU	4
DPH	5
Platby	6
Zásuvky	7
Vklady / výběry	8
Slevy / přírážky	9
Opravy	10
Cizí měny	11
Prodejní funkce	12
Stoly	13
Speciální dodatky	18
Sklad	20

Zkontrolujte naprogramování kláves – standardně je : SYS = klávesa COUPON, pokud tuto klávesu nemáme programovanou, můžeme SYS přiřadit klávese jiné.

## 6.3 Tisk elektronického žurnálu

Elektronický žurnál je kopie operací, prováděných na pokladně. EJ lze tisknout uživatelskou zprávou č.101 a nebo pouze vynulovat č.102. Tisknout lze několika způsoby:

1. 101 + CR je tisk posledního účtu
2. xxx + násobení (X) + 101 + CR – tisk posledních xxx účtů
3. 0 + násobení (X) + 101 + CR – tisk všech účtů

Pokud bude klíč funkcí v poloze Z, bude žurnál vynulován

# 7. Instalace

## 7.1 Jehličková tiskárna

### 7.1.1 Zavedení papíru

Odstřihněte konec pásky do roviny



Nezkoušejte  
Zavést takovýto papír

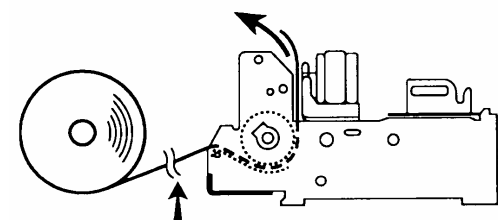
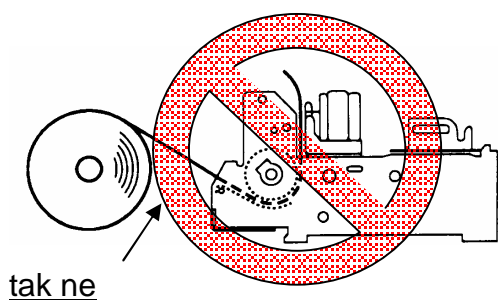
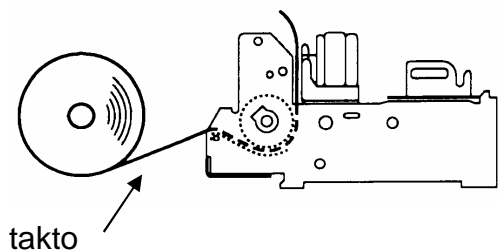
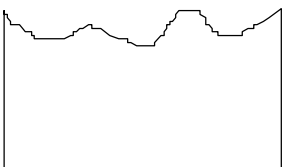

1. Otevřete kryt tiskárny
2. Zaveďte papír dle nakresleného obrázku
3. Stiskněte klávesu posun papíru a vysuňte papír tak, aby mohl být zaveden na osu navíjení (žurnál) v minimálně 3 závitech.
4. Obdobně proveďte s páskou pro tisk účtu, kterou ovšem zaveďte do otvoru v krytu
5. Zavřete kryt a utrhněte pásku

Pro vytažení papírové role odstřihněte před tiskárnou a vysuňte zbývající papír pomocí klávesy posun papíru.

**Varování: Netahejte za papír pokud ještě tiskárna tiskne, mohlo by dojít k poškození tiskárny!!!**

## 7.1.2 Instalace psací pásky

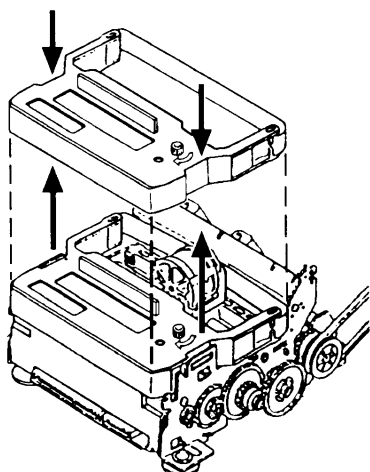

1. Otevřete kryt tiskárny.
2. Zasuňte / vyjměte kazetu dle obrázku
3. Zavřete kryt tiskárny.

## 7.2 Termotiskárna

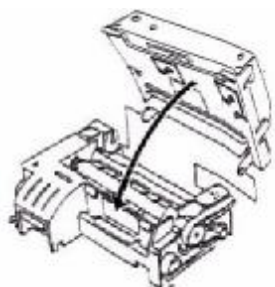

Střihač

Tiskárna

### 7.2.1 Vložení papíru

1. Zapněte pokladnu
2. Sestříhnete konec papíru do roviny dle obrázku.

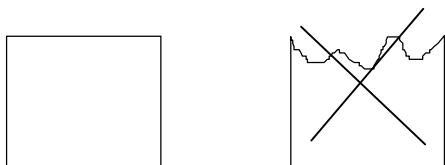

3. Otevřete kryt tiskárny.
4. Zaveďte papír do tiskárny

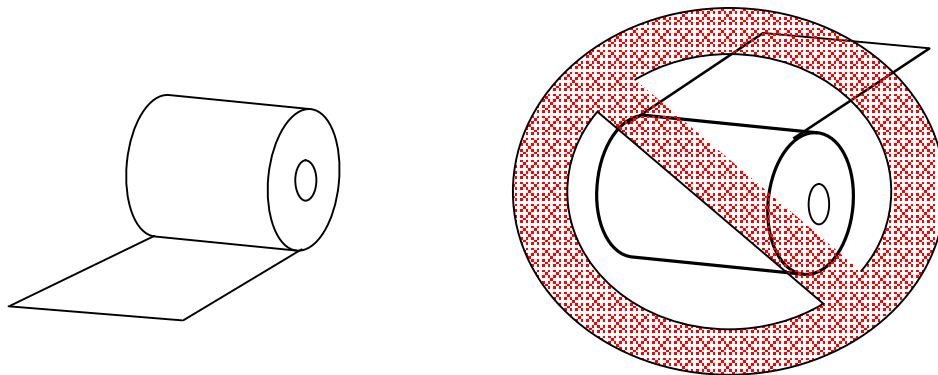

5. Tiskárna automaticky natáhne a ustříhne papír.
6. Zavřete kryt.

Pro vytažení papírové role odstříhnete před tiskárnou a vysuňte zbývající papír pomocí klávesy posun papíru

**Poznámka: NIKDY nevytahujte papír proti směru posunu.**

## 8. Příslušenství

### 8.1 Psací pásky

Psací pásky jsou k dostání u vašeho dealera. Používejte jedině originální příslušenství. Barvicí kazeta je typ DP 600 pro jehličkové tiskárny.

### 8.2 Interface pro komunikaci s PC

Pokladna je standardně vybavena komunikací s počítačem. Pro programování z počítače je dodáván zvláštní program.

## 9. Údržba

- Nerozdělávejte pokladnu při čištění. Používejte pouze suchý nebo mírně navlhčený hadřík maximálně s použitím prostředku pro čištění povrchů. Nikdy ne agresivní a na bázi alkoholu.
- Vyvarujte se vniknutí kovových předmětů jako mince, kancelářské sponky apod. do prostoru tiskárny. Mohlo by to vést k poškození pokladny.

### 9.1 Nouzové otevření zásuvky

Použijte zadní skrytou páčku ve spodní zadní části zásuvky.

## 9.2 Informace o EM kompatibilitě a bezpečnosti

Pokladna splňuje následující normy

- 73/23/EEC, EN 60950 (DIN VDE 0805)
- 89/336/EEC, EN 55022 class B,  
EN 50082-1

### Výměna síťového kabelu

Může být provedena pouze autorizovanou osobou a musí být použit stejný typ kabelu.

## 10. Kódová tabulka

	0	1	2	3	4	5	6	7	8	9	A	B	C	D	E	F
2	Mez era	!	"	#	\$	%	&	'	( )	*	+	,	-	.	/	
3	0	1	2	3	4	5	6	7	8	9	:	;	<	=	>	?
4	@	A	B	C	D	E	F	G	H	I	J	K	L	M	N	O
5	P	Q	R	S	T	U	V	W	X	Y	Z	[	\	]	^	_
6	`	a	b	c	d	e	f	g	h	i	j	k	l	m	n	o
7	p	q	r	s	t	u	v	w	x	y	z	{		}	~	?
8	€		,		„	...	†	‡		%	Š	<	Ś	Ť	Ž	Ž
9		‘	’	“	”	•	–	—	~	™	š	>	ś	ť	ž	ž
A		˘	˘	Ł	ł	Ą	!	§	™	©	Ş	«	¬	-	®	Ž
B	°	±	ˆ	ı	´	µ	¶	·	˙	ą	ş	»	Ł	”	ŕ	ż
C	Ŕ	Á	Â	Ă	Ä	Í	Ć	Ç	Č	É	Ę	Ë	Ě	Í	Î	Ď
D	Đ	Ń	Ň	Ó	Ô	Õ	Ö	×	Ř	Ů	Ú	Ů	Ü	Ý	Ť	ß
E	ŕ	á	â	ă	ä	í	ć	ç	č	é	ę	ë	ě	í	î	ď
F	đ	ń	ň	ó	ô	õ	ö	÷	ř	ů	ú	ů	ü	ý	ț	·

Windows CE



# 11. Periferie

## 11.1 Aktivace sériového interface RS 232

Pokladna může být dodána až s šesti porty. Umístění portů (pohled zezadu)

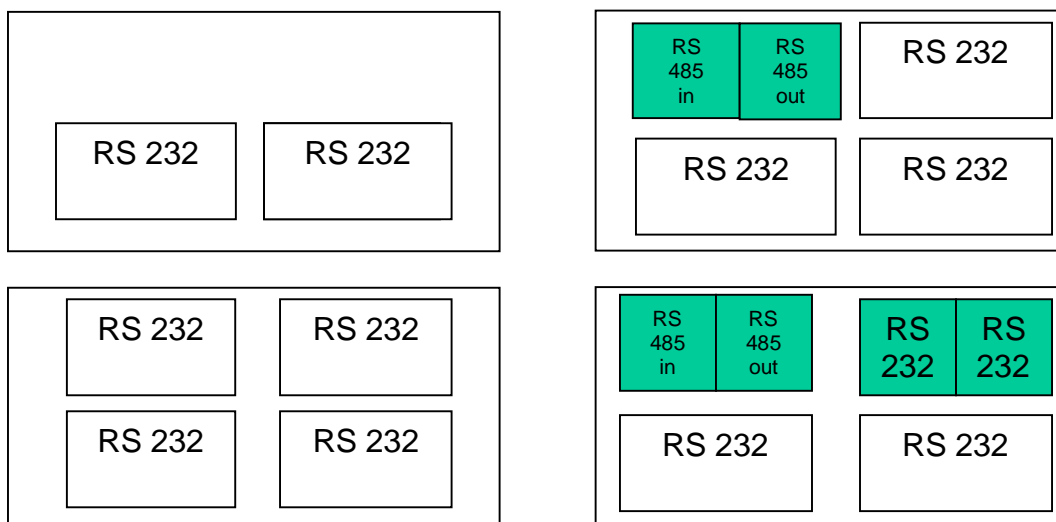

RS-485 je používán pro komunikaci pokladen v síti. Ostatní interface jsou plně využitelné pro další periferie. Pouze port označený SCANNER má navíc napájení 5V (MAX. 250 mA!!!) na pinu 9.

## 11.2 Propojení pokladen v síti

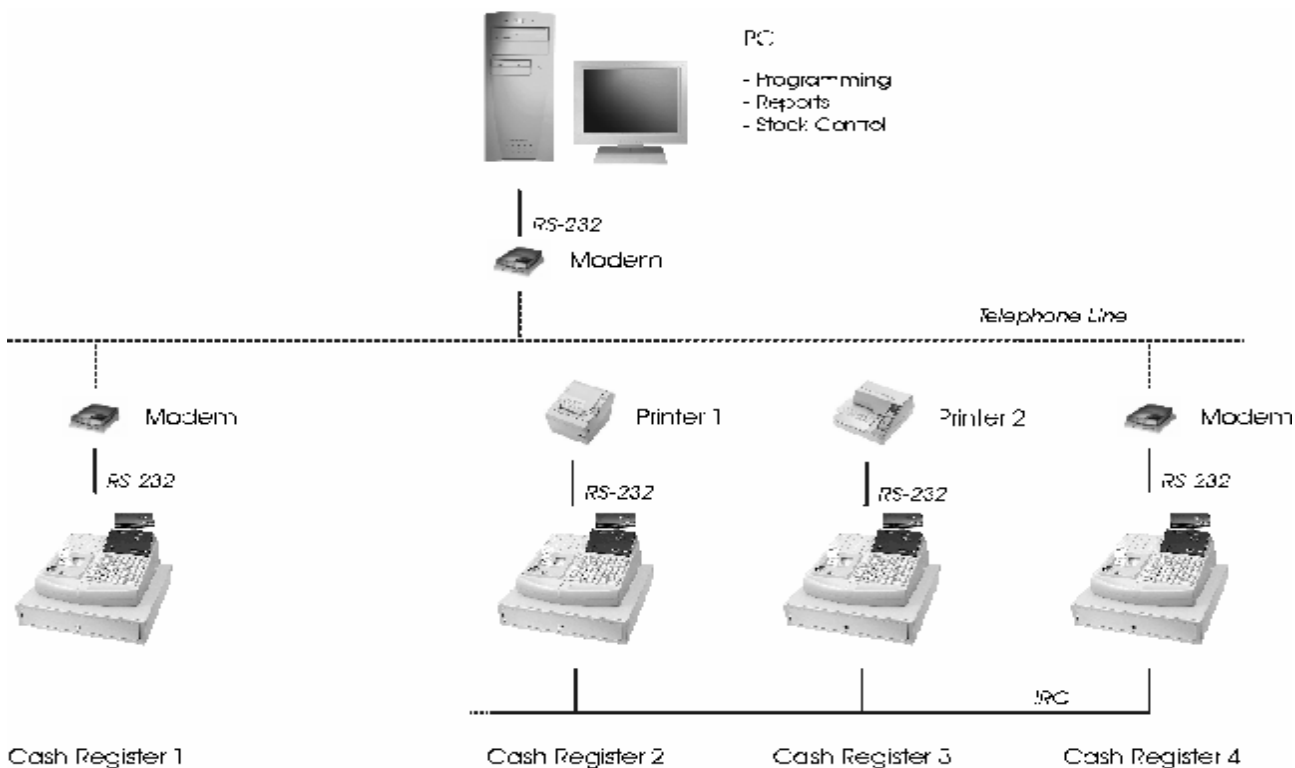

## 11.3 Kabely

Zapojení pinů portu RS-232 je stejné jako zapojení pinů portu RS-232 v počítači.

### 11.3.1 Kabel počítač - pokladna

Pro propojení je nutný plnohodnotný RS-232 kabel:



QMP-12xx	
9-PIN	POČÍTAČ
<b>9-PIN</b>	
2 - RXD	3 - TXD
3 - TXD	2 - RXD
4 - DTR	6 - DSR
5 - GND	5 - GND
6 - DSR	4 - DTR
7 - RTS	8 - CTS
8 - CTS	7 - RTS

### 11.3.2 Kabel tiskárna - pokladna

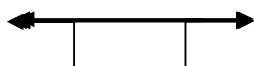

QMP-12xx	
9-PIN	TISKÁRNA
<b>25-PIN</b>	
2 - RXD	2 - TXD
3 - TXD	3 - RXD
4 - DTR	6 - DSR
5 - GND	7 - GND
6 - DSR	20 - DTR
7 - RTS	4 - RTS
8 - CTS	5 - CTS

## 12. Fiskální modul

V pokladně je namontován fiskální modul. Při aktivaci tohoto modulu se postupuje podle speciálního postupu a provádí jej autorizované servisní středisko.

# 13. Testovací kódy

Pro testování některých funkcí je požno použít testovací rutinu. Spouští se zadáním kódu a stiskem klávesy TYPE / PLU/

## 301 – Test tiskárny

1. Přepínač funkcí do polohy P
2. Vložit 301 a Klávesa Type
3. Tiskárna tiskne informace o verzi ovladače a pokladny

P: D0040429	Flash ROM verze
C: CR 1200	Standard konfigurace
D: 00-LT1322-WE	Verze ovladače
RAM 256k	Celkem paměť
Serial #	Ser. Číslo
4. Tisk komplet fontu
5. konec

## 306 – Restart ovladače tiskárny

1. Přepínač funkcí do polohy P
2. Vložit 306 a Klávesa Type
3. Načtení ovladače a loga do tiskárny
4. Ukončení

## 400 – Test přímý prodej

1. Přepínač funkcí do polohy P
2. Vložit počet prodejů např 7 X / pokud není vloženo default = 10/
3. Vložit 400 a Klávesa Type
4. Proběhne prodej deseti položek X krát za sebou s ukončením platby Platbou 1
5. Konec

## 401 – Test prodej s použitím stolů

1. Přepínač funkcí do polohy P
2. Vložit počet prodejů např 7 X / pokud není vloženo default = 10/
3. Vložit 401 a Klávesa Type
4. Proběhne prodej deseti položek X krát za sebou s otevřením stolu 1 a ukončením platby Platbou 1
5. Konec

# 14. Fiskální paměť

## 14.1 Změna DPH

Krok	Operace	Displej
1	Udělejte <b>Z-zprávu</b> nebo bude zobrazena chyba "F04_TAKE_REPORT"	
2	<b>Přepněte klíč do pozice „P“</b>	"-- P --"
3	Zadejte 255 a stiskněte „ <b>TYPE (PLU)</b> “	"Změna DPH"
4	Stiskněte " <b>ENTER</b> ".	
5	Zadejte DPH1 a stiskněte "Enter" Např. 1900 pro 19.00%	%DPH1 x.xx
6	Zadaný text se zobrazí a vytiskne. Pro potvrzení stiskněte " <b>ENTER</b> ".	%DPH1 19.00
7	Zadejte DPH2 a stiskněte "Enter" Např. 500 pro 5.00%	%DPH2 x.xx
8	Zadaný text se zobrazí a vytiskne. Pro potvrzení stiskněte " <b>ENTER</b> ".	%DPH2 5.00
9	Zadejte DPH3 a stiskněte "Enter" Např. 0 pro 0.00% (V CZ NEPOUŽITO)	%DPH3 x.xx
10	Zadaný text se zobrazí a vytiskne. Pro potvrzení stiskněte " <b>ENTER</b> ".	%DPH3 0.00
11	Zadejte DPH4 a stiskněte "Enter" Např. 0 pro 0.00% (V CZ NEPOUŽITO)	%DPH4 x.xx
12	Zadaný text se zobrazí a vytiskne. Pro potvrzení stiskněte " <b>ENTER</b> ".	%DPH4 0.00
13	Zadejte DPH5 a stiskněte "Enter" Např. 0 pro 0.00% (V CZ jako DPH osvobozeno 0%)	%DPH5 x.xx
14	Zadaný text se zobrazí a vytiskne. Pro potvrzení stiskněte " <b>ENTER</b> ".	%DPH5 0.00
17	<b>Potvrďte data</b> stisknutím " <b>ENTER</b> ". <b>Prosím potvrďte</b> ----- %DPH 1 1.00 %DPH 2 2.00 %DPH 3 3.00 %DPH 4 4.00 %DPH 5 5.00	„Prosím potvrďte“
18	<b>Data uložena</b> -----	"Data uložena"
19	DPH je naprogramováno a změna uložena do RAM i do FM	

\*) Procedura může být přerušena stiskem klávesy „TYPE“.

## 14.2 Tisk inicializačních dat z FM

Krok	Operace	Displej
1	Zapněte pokladnu a přepněte klíč do polohy "P".	"- - P - -"
2	Zadejte 255 a stiskněte "ENTER" pro spuštění výpisu	"255"
3	<p>Pokladna vytiskne data uložená v FM (inicializační údaje).</p> <pre> ----- DIČ CZ111222333 MC# A 12345678 ----- Změna DIČ ----- 18/07/03 16:43   FM Z-zpráva           1   5095612   Deset.místa           2 ----- Změna DPH ----- 18/07/03 16:43   Z-Counter             1   %DPH   1              1.00   %DPH   2              2.00   %DPH   3              3.00   %DPH   4              4.00   %DPH   5              5.00 ----- P.výmazů RAM ----- dd/mm/yy hh:mm ----- </pre>	

# 14.3 Tisk uzávěrek z FM

## 14.3.1 Tisk dle čísla Z-zprávy

Krok	Operace	Displej
1	Zapněte pokladnu a přepněte klíč do polohy "P".	"- - P - -"
2	Zadejte <b>254</b> a stiskněte "ENTER" pro spuštění	"START ?"
3	Zadejte číslo první zprávy požadovaného rozsahu. Pokud nezadáte nic, vytiskne se poslední zpráva.	
4	Zadejte číslo poslední zprávy požadovaného rozsahu. Pokud nezadáte nic, vytiskne se pouze první zpráva.	"END ?"
5	<p>Pokladna vytiskne požadované údaje:</p> <pre> ===== Výpis z paměti FM -----       FM-Z-Counter      1       FM-Z-Counter     10 ===== FM aktivována 18/07/03 16:43 ===== 18/07/03 16:43 FM Z-zpráva              1 Clk.obrat                \$.\$\$ Poč F-úctů               \$.\$\$ Clk.záp.obrat           -\$.\$\$ Poč.neg.pol.             \$.\$\$ Oprava chyby            -\$.\$\$ Storno                   -\$.\$\$ Refundace                 -\$.\$\$ Základ DPH 1             \$.\$\$ Základ DPH 2             \$.\$\$ Základ DPH 3             \$.\$\$ Základ DPH 4             \$.\$\$ Osv.DPH 0%              \$.\$\$ DPH 1                    \$.\$\$ DPH 2                    \$.\$\$ DPH 3                    \$.\$\$ DPH 4                    \$.\$\$ ----- Souhrnné údaje          (*) ===== Základ DPH 1             \$.\$\$ Základ DPH 2             \$.\$\$ Základ DPH 3             \$.\$\$ Základ DPH 4             \$.\$\$ Osv.DPH 0%              \$.\$\$ DPH 1                    \$.\$\$ DPH 2                    \$.\$\$ DPH 3                    \$.\$\$ DPH 4                    \$.\$\$ ===== </pre> <p>(*) Pokud je zadána pouze jedna zpráva, netiskne se ROZSAH a TOTAL  (**) Přerušit tisk je možné stisknutím klávesy OPRAVA</p>	"FISCAL DUMP"
6	Výpis dokončen	"Dokončeno"

### 14.3.2 Tisk dle datumu

Krok	Operace	Displej
1	Zapněte pokladnu a přepněte klíč do polohy "P".	"- - P - -"
2	Zadejte <b>253</b> a stiskněte "ENTER" pro spuštění	"START ?"
3	Zadejte datum odkdy (DDMMYY) požadovaného rozsahu. Pokud nezadáte nic, vytiskne se poslední zpráva.	
4	Zadejte datum dokdy (DDMMYY) požadovaného rozsahu. Pokud nezadáte nic, vytiskne se pouze první zpráva.	"END ?"
5	<p>Pokladna vytiskne požadované údaje:</p> <pre> ===== Výpis z paměti FM ----- Datum          030605 Datum          030605 ===== FM aktivována 18/07/03 16:43 ===== 18/07/03 16:43 FM Z-zpráva          1 Clk.obrat            \$. \$\$ Poč F-úctů           \$. \$\$ Clk.záp.obrat       -\$. \$\$ Poč.neg.pol.         \$. \$\$ Oprava chyby        -\$. \$\$ Storno              -\$. \$\$ Refundace           -\$. \$\$ Základ DPH 1         \$. \$\$ Základ DPH 2         \$. \$\$ Základ DPH 3         \$. \$\$ Základ DPH 4         \$. \$\$ Osv.DPH 0%          \$. \$\$ DPH 1                \$. \$\$ DPH 2                \$. \$\$ DPH 3                \$. \$\$ DPH 4                \$. \$\$ ----- Souhrnné údaje          (*) ===== Základ DPH 1         \$. \$\$ Základ DPH 2         \$. \$\$ Základ DPH 3         \$. \$\$ Základ DPH 4         \$. \$\$ Osv.DPH 0%          \$. \$\$ DPH 1                \$. \$\$ DPH 2                \$. \$\$ DPH 3                \$. \$\$ DPH 4                \$. \$\$ ===== </pre> <p>(*) Pokud je zadána pouze jedna zpráva, netiskne se ROZSAH a TOTAL  (**) Přerušit tisk je možné stisknutím klávesy OPRAVA</p>	"FISCAL DUMP"
6	Výpis dokončen	"Dokončeno"

### 14.3.3 Součet za období dle čísla Z-zprávy

Step	Operation	Operator Display
1	Zapněte pokladnu a přepněte klíč do polohy "Z".	"- - Z - -"
2	Zadejte <b>254</b> a stiskněte "ENTER" pro spuštění	"START ?"
3	Zadejte číslo první zprávy požadovaného rozsahu. Pokud nezádáte nic, vytiskne se poslední zpráva.	
4	Zadejte číslo poslední zprávy požadovaného rozsahu. Pokud nezádáte nic, vytiskne se pouze první zpráva.	"END ?"
5	Pokladna vytiskne pouze souhrn údajů (* Přerušit tisk je možné stisknutím klávesy OPRAVA	"FISCAL DUMP"
6	<b>Výpis dokončen</b>	"Dokončeno"

### 14.3.4 Součet za období dle datumu

Krok	Operace	Displej
1	Zapněte pokladnu a přepněte klíč do polohy "Z".	"- - Z - -"
2	Zadejte <b>254</b> a stiskněte "ENTER" pro spuštění "Fiscal Init Data Dump".	"START ?"
3	Zadejte datum odkdy (DDMMYY) požadovaného rozsahu. Pokud nezádáte nic, vytiskne se poslední zpráva.	
4	Zadejte datum dokdy (DDMMYY) požadovaného rozsahu. Pokud nezádáte nic, vytiskne se pouze první zpráva.	"END ?"
5	Pokladna vytiskne pouze souhrn údajů (* Přerušit tisk je možné stisknutím klávesy OPRAVA	"FISCAL DUMP"
6	Výpis dokončen	"Dokončeno"

### 14.3.4 Chybová hlášení FM

Chybová hlášení pokladen:

Error#	Text	Příčina
U25	Žurnál zaplněn	Byl zaplněn El. Journal. Pro pokračování ho musíte vytisknout.
1	F01_ROM FULL	Fiskální paměť zaplněna
2	F02_ROM BROKEN	Chybná položka zápisu v FM
3	F03_NO_ROM	Nenalezen FM modul
4	F04_TAKE_REPORT	Pro pokračování je nutná Denní Z-zpráva
5	F05_WRITE_ERROR	Chyba zápisu do FM
6	F06_VAT#_FULL	Není volné místo pro další DIČ
7	F07_BLANK_ERROR	FM modul není prázdný (při inicializaci)
8	F08_NO_TAX	Není přiřazeno DPH (nebo přiřazeno více než 1 DPH)
9	F09_RATE_FULL	Není další místo pro změnu DPH
10	F10_CLEAR_FULL	Nedostatek místa pro další výmaz paměti RAM
11	F11_TIME_ERROR	Zadávaný čas je starší než v FM
12	F12_DATE_ERROR	Zadávané datum je starší než v FM
13	F13_BOOT_ERROR	Nepoužito
14	F14_FLAG_ERROR	Chyba nulového prodeje
15	F15_POWER_ERROR	Nepoužito
16	F16_NO_SALE	Nebyl uskutečněn žádný prodej
17	F17_BLOCK_FULL	Nedostatek místa pro počítadlo bloků tiskárny
18	F18_RATE_EQUAL	Pokus o naprogramování DPH se stejnou hodnotou
19	F19_FM_CHANGED	Pokus o výměnu FM
20	F20_CMOS_ERROR	Chyba paměti RAM
21	F21_ZERO_SALE	Prodej s nulovou hodnotou



22	F22_RANGE_ERR	Pokus o tisk rozsahu FM závěrek které nejsou k dispozici
23	F23_OPEN_DAY	Speciální procedura
24	F24_CLOSE_TABLES	Nelze provést – jsou otevřené stoly
25	F25_DISP_ERROR	Chyba displeje
26	F26_OWNER_FULL	Dosažen max. počet uživatelů FM
27	F27_NO_ZERO_RATE	Nepovolena nulová hodnota DPH
28	F28_WRONG_PASSWORD	Chybné heslo